

# JVC



## COMPACT VHS CAMCORDER

VIDEOCAMARA VHS COMPACTO

CÂMERA VHS COMPACTA

# GR-AXM88UM

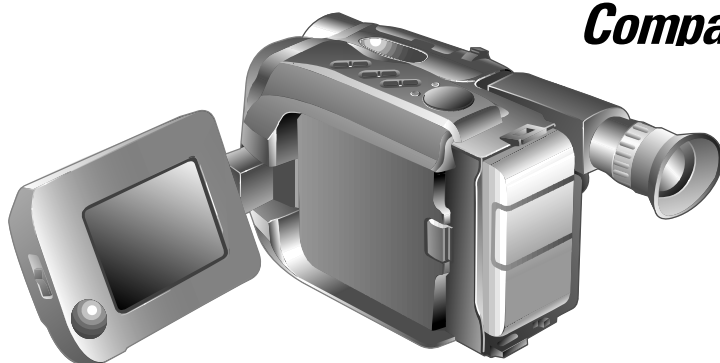

*Compact VHS*

**VHS**

ENGLISH

ESPAÑOL

PORTUGUÊS

## **INSTRUCTIONS**

**MANUAL DE INSTRUCCIONES**  
**INSTRUÇÕES**

**Estimado cliente:**

Le agradecemos la adquisición de la videocámara de VHS compacto de JVC. Antes de utilizarla, lea la información y precauciones de seguridad contenidas en las siguientes páginas para utilizar su nueva videocámara con seguridad.

**Uso de este manual de instrucciones**

- Todas las secciones principales y subsecciones están listadas en el índice (☞ p. 7).
- Las notas aparecen al fin de la mayoría de las subsecciones. No deje de leerlas.
- Las características/operación básicas y avanzadas están separadas para facilitar la referencia.

**Le recomendamos que . . .**

- ..... se refiera al índice (☞ p. 49 a 52) y que se familiarice con la ubicación de los botones, etc. antes de utilizar la cámara.
- ..... lea con atención las precauciones de seguridad y las precauciones (☞ p. 53 y 54) siguientes. Las mismas contienen información extremadamente importante referente al uso seguro de su nueva videocámara.

## PRECAUCIONES DE SEGURIDAD

**ADVERTENCIA:**  
**PARA EVITAR RIESGOS DE INCENDIOS O ELECTROCUCIONES, NO EXPONGA ESTE APARATO A LA LLUVIA O HUMEDAD.**

**PRECAUCIONES:**

- Para evitar cortocircuitos, no abra la videocámara. No hay componentes que puedan ser reparados por el usuario. Consulte con personal de servicio cualificado.
- Cuando no utilice la alimentación de CA del adaptador/cargador de pilas durante un largo período, le recomendamos desconectar el cable de alimentación del adaptador de CA.

**Advertencia sobre la pila de litio**

La pila utilizada en este aparato podría ocasionar incendios o quemaduras por sus productos químicos si no se la trata adecuadamente. No la recargue, desarme, caliente a más de 100°C o incinere. Cámbiela por una CR2025 de Panasonic (Matsushita Electric), Sanyo o Maxell; el uso de otra pila podría acarrear riesgos de incendio o explosión.

- Descarte inmediatamente las pilas usadas.
- Manténgala alejada del alcance de los niños.
- No la desarme ni la arroje al fuego.

Esta videocámara está diseñada para ser utilizada con señales de televisión en color tipo NTSC. No puede emplearse para reproducir en un televisor de otra norma. Sin embargo, es posible grabar en vivo en cualquier lugar. Utilice las baterías BN-V11U/BN-V12U/BN-V22U/BN-V25U, recargándolas con el adaptador/cargador de CA suministrado. (Posiblemente sea necesario un adaptador de conversión apropiado que se adecúe al tipo de toma de corriente de su país.)

**NOTAS:**

- La placa indicadora (placa del número de serie) y la precaución de seguridad están en la parte inferior y/o en la parte trasera de la unidad principal.
- La placa indicadora (placa del número de serie) del adaptador/cargador de CA está en la parte inferior del mismo.

Esta unidad ha sido fabricada de acuerdo con la norma IEC Publ. 65.

# INSTRUCCIONES DE SEGURIDAD IMPORTANTES

La energía eléctrica cumple con muchas funciones útiles, pero el uso inadecuado de la misma puede resultar en la posibilidad de choques eléctricos o incendios. Este producto ha sido diseñado y fabricado para su seguridad personal. Para no desactivar los mecanismos de seguridad incorporados cumpla con las siguientes reglas básicas, para su instalación, utilización y reparación.

## ATENCIÓN:

Cumpla con todas las advertencias e instrucciones marcadas en su producto y con sus instrucciones para operación. Para su seguridad, lea detenidamente todas las instrucciones de seguridad y de operación antes de utilizar este producto y conserve este manual para referencia futura.

## INSTALACION

### 1. Fuentes de alimentación

Conecte su producto a una fuente de alimentación del tipo indicado en la etiqueta. Si no está seguro del tipo que alimentación eléctrica que tiene su hogar, consulte al agente que le vendió el producto o a la compañía local de energía eléctrica. Si su producto es para ser utilizado con alimentación por pilas, u otras fuentes de alimentación, refiérase a las instrucciones de operación.

### 2. Sobrecarga

No sobrecargue los tomacorrientes, los cordones de extensión, o los enchufes integrales ya que ésto puede resultar en riesgo de incendio o choques eléctricos.

### 3. Protección del cordón eléctrico

Los cordones eléctricos deben ser tendidos de manera que se evite pisarlos o que sean pellizcados por artículos colocados sobre o contra los mismos, prestando particular atención a los cordones con enchufes, los tomacorrientes y el punto desde dónde el cordón sale del producto.

### 4. Ventilación

Las ranuras y aberturas en el gabinete sirven para ventilación. Para asegurar un funcionamiento confiable del producto y para protegerlo contra calentamiento, estas aberturas no deben ser bloqueadas o cubiertas.

- No bloquee las aberturas colocando el producto sobre una cama, sofá, paño u otra superficie similar.
- No coloque el producto en lugares encerrados tales como cajas o estanterías a menos que los mismos suministren ventilación adecuada, o en los cuales estén adheridas las instrucciones del fabricante.

### 5. Instalación en la pared o en el techo

El producto debe ser instalado en una pared o techo sólo de la forma recomendada por el fabricante.

## INSTRUCCIONES PARA LA INSTALACION DE LA ANTENA

### 1. Conexión a masa de la antena al aire libre

Si se conecta el producto a una antena al aire libre o a un sistema de cable, asegúrese que el sistema de antena o de cable esté conectado a masa para suministrar protección contra sobrevoltaje y acumulación de cargas de electricidad estática. El Artículo 810 del Código Eléctrico Nacional, ANSI/NFPA 70 suministra información en referencia a la correcta conexión a masa del mástil y de la estructura de soporte, conexión a masa del cable conductor de la antena hacia una unidad de descarga, tamaño de los conductores de conexión a masa, ubicación de la unidad de descarga de la antena, conexión a los electrodos de conexión a masa y requisitos para el electrodo de conexión a masa.

### 2. Rayos

Para protección adicional de este producto durante una tormenta de rayos o cuando se lo deja desatendido y sin utilizar durante largos períodos, es necesario desenchufarlo del tomacorrientes y desconectar la antena o el sistema de cable. Esto evitará daños al producto ocasionados por rayos y sobretensión.

### 3. Cables eléctricos

El sistema de antena al aire libre no debe estar ubicado en la vecindad de cables eléctricos elevados ni otros circuitos eléctricos para alimentación o iluminación, o cuando pueda caer sobre tales cables o circuitos eléctricos. Cuando instale el sistema de antena al aire libre, es necesario tomar extremadas precauciones para que no entre en contacto con tales cables o circuitos eléctricos, ya que el contacto con los mismos puede ser fatal.

### EJEMPLO DE CONEXION A MASA DE LA ANTENA DE ACUERDO CON EL CODIGO ELECTRICO NACIONAL, ANSI/NFPA 70

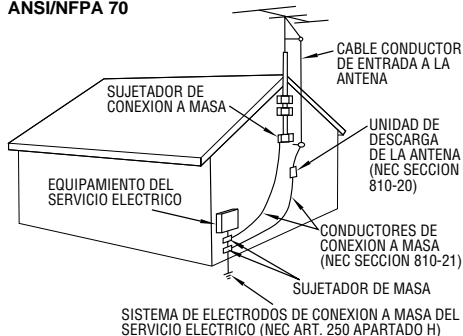

NEC – CODIGO ELECTRICO NACIONAL

## UTILIZACION

### 1. Accesorios

#### Para evitar lesiones personales:

- No coloque este producto sobre un carro, pedestal, trípode, soporte o mesa inestable, ya que puede caer causando graves lesiones a los niños o adultos, y graves daños al producto.
- Utilice el carro, pedestal, trípode, soporte o mesa recomendado por el fabricante o vendido conjuntamente con el producto.
- Utilice los accesorios de montaje recomendados por el fabricante y siga las instrucciones del mismo para cualquier tipo de montaje del producto.
- No intente hacer rodar el carro con pequeñas ruedecillas a través de umbrales o alfombras gruesas.

### 2. Combinación de producto y carro

El conjunto del producto sobre el carro debe ser movido con precaución. Las paradas repentinas, la fuerza excesiva, o las superficies irregulares pueden hacer que el conjunto se vuelque.

### 3. Agua y humedad

No utilice este producto cerca del agua, por ejemplo cerca de una bañera, recipiente para lavar, piletta de cocina o lavabo, en sótanos húmedos o cerca de piscinas o similares.

ADVERTENCIA PARA EL  
CARRO PORTATIL  
(Símbolo suministrado  
por RETAC)



### 4. Entrada de objetos y líquidos

Nunca introduzca objetos de ningún tipo dentro de este producto a través de las aberturas, ya que los mismos pueden entrar en contacto con puntos dónde hay altos voltajes o cortocircuitar componentes, lo cual puede resultar en incendios o choques eléctricos. Nunca derrame líquidos de ningún tipo sobre el producto.

### 5. Accesorios

No utilice accesorios que no sean los recomendados por el fabricante de este producto ya que pueden producir accidentes.

### 6. Limpieza

Antes de limpiarlo desenchufe este producto del tomacorriente. No utilice líquidos para limpieza ni aerosoles. Para limpiarlo utilice un paño húmedo.

### 7. Calor

Este producto debe estar lejos de fuentes de calor tales como radiadores, calentadores, estufas, u otros productos (incluyendo amplificadores), que producen calor.

## REPARACION

### 1. Reparación

Si su producto no funciona correctamente o presenta un cambio marcado en las prestaciones y si usted es incapaz de hacerlo funcionar correctamente siguiendo los procedimientos detallados de las instrucciones de operación, no intente repararlo por sí mismo ya que la abertura o extracción de las cubiertas puede exponerlo a voltajes elevados u otros peligros. Deje el trabajo de reparación en manos de personal de servicio cualificado.

### 2. Daños que requieren reparación

Desenchufe este producto del tomacorriente y llame al personal de servicio cualificado, en caso de ocurrir lo siguiente:

- Cuando el cordón o el enchufe de alimentación está dañado.
- Si ha derramado líquido o han caído objetos dentro del producto.
- Si el producto ha sido expuesto a la lluvia o al agua.
- Si el producto no funciona correctamente aunque se esté cumpliendo con las instrucciones para operación. Ajuste sólo aquellos controles que están cubiertos por las instrucciones de operación ya que un ajuste incorrecto de otros controles puede resultar en daños y con frecuencia requieren trabajo extensivo realizado por un técnico cualificado para devolver el producto a su funcionamiento normal.
- Si el producto ha sido dejado caer o es dañado de alguna manera.
- Cuando el producto muestra un cambio marcado en las prestaciones, lo cual indica la necesidad de reparación.

### 3. Reemplazo de componentes

Cuando sea necesario reemplazar componentes, asegúrese que el técnico de servicio utilice componentes para reemplazo especificados por el fabricante o que tengan las mismas características que los componentes originales. La substitución no autorizada puede resultar en incendios, choques eléctricos u otros accidentes.

### 4. Inspección de seguridad

En el momento de completar cualquier servicio o reparación de este producto, solicítelo al técnico de servicio que efectúe las inspecciones de seguridad para comprobar que el producto está en condiciones para ser utilizado con seguridad.

## ALIMENTACION

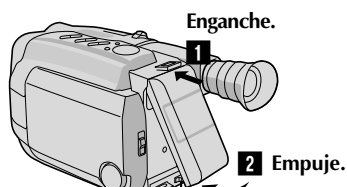

BATT. RELEASE (extracción de la batería)

### Utilización de la batería

- 1 Enganche el extremo superior de la batería en la videocámara (Procedimiento para carga ☞ p. 8).
- 2 Empuje la batería hacia adentro hasta que quede bloqueada en su lugar.

### Para extraer la batería

Deslice BATT. RELEASE y extraiga la batería.

## INSERCIÓN DEL CASSETTE DE VIDEO

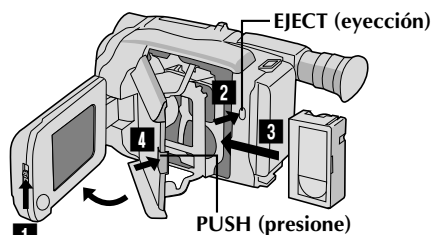

### MONITOR OPEN

- 1 Deslice MONITOR OPEN para abrir el monitor LCD.
  - Abra a un ángulo de más de 45 grados.
- 2 Presione EJECT para abrir el portacassette.
- 3 Inserte un cassette de video.
- 4 Presione PUSH para cerrar el portacassette. (Por más detalles, ☞ p. 13)

## REPRODUCCION

PLAY/PAUSE (reproducción/pausa) 3

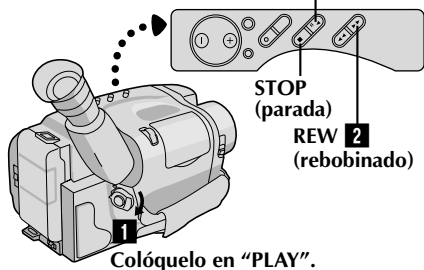

- 1 Ajuste el interruptor de alimentación en "PLAY".
  - 2 Presione REW.
    - La cinta se detiene automáticamente al comienzo de la misma.
  - 3 Presione PLAY/PAUSE.
    - Comienza la reproducción y la imagen aparece en el monitor LCD o en el visor.
- Presione STOP para detener la grabación. (Por más detalles, ☞ p. 34.)
  - El visor se desconecta automáticamente para ahorrar energía cuando abre el monitor LCD a un ángulo mayor de 45 grados.
  - El monitor LCD se conecta/desconecta cuando se lo abre/cierra a 45 grados aproximadamente.

O simplemente reproduzca la cinta en un VCR de VHS utilizando el adaptador de cassette (VHS Playpak). ☞ p. 37

## FILMACION

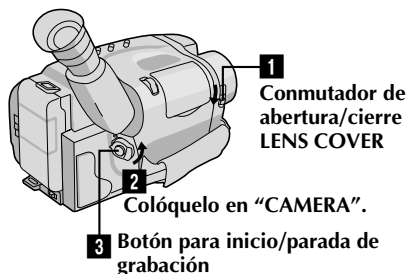

- 1 Deslice el conmutador de apertura/cierre LENS COVER para abrir la tapa del objetivo.
  - 2 Ajuste el interruptor de alimentación en "CAMERA".
    - El indicador de alimentación se encenderá y aparecerá la imagen en el monitor LCD o en el visor.
  - 3 Presione el botón inicio/parada de grabación.
    - Comenzará la grabación.
- Para detener temporalmente la grabación, presione nuevamente el botón de inicio/parada de grabación. (Por más detalles, ☞ p. 15, 16)
  - El visor se desconecta automáticamente para ahorrar energía cuando abre el monitor LCD a un ángulo mayor de 45 grados.
  - El monitor LCD se conecta/desconecta cuando se lo abre/cierra a 45 grados aproximadamente.

## RECUERDE

**La mejor elección es...**



Los únicos videocassettes compactos que pueden ser usados en su video VHS\*.

\*Mediante un adaptador de cassette

### Programa AE con efectos especiales (p. 20)

- Bloqueo de modo automático
- Desactivación del modo automático
- Filtro electrónico de niebla ■ Efecto ND
- Sepia ■ Atardecer ■ Deportes
- Obturador con alta velocidad (1/1000 s.)
- Obturador con alta velocidad (1/2000 s.)

### Monitor lcd a color (p. 16)

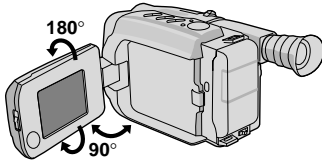

### Foco automático incorporado (p. 19)

### Estabilizador de imagen (p. 24)

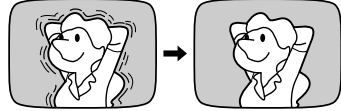

### Hiper zoom digital (p. 18)

Acercamiento de la imagen



Alejamiento de la imagen

### Edición por montaje aleatorio (p. 38 a 41)

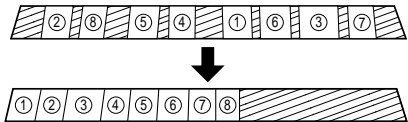

## ACCESORIOS SUMINISTRADOS



- Adaptador/cargador de CA AA-V11EG

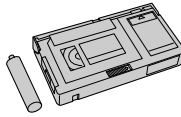

- Adaptador de cassette C-P7U (VHS playpak)



- Batería BN-V11U

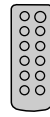

- Mando a distancia RM-V705U

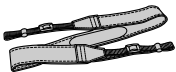

- Correa para hombro



- Pila de litio CR2025 x 2



- Cable de CC



Los cassettes que llevan la marca **VHS** pueden utilizarse en esta cámara de video.

<b>CONTENIDO</b>	<b>8</b>
Alimentación .....	8
Extracción/inserción de la pila (litio) del reloj .....	10
Ajuste del visor .....	10
Ajustes de fecha/hora .....	11
Ajuste de la longitud de la cinta .....	12
Ajuste del modo de grabación .....	12
Colocación y extracción de un cassette .....	13
Ajuste de la empuñadura .....	14
Colocación de la correa para el hombro .....	14
Montaje del trípode .....	14
<b>GRABACION</b>	<b>15</b>
Grabación básica .....	15
Funciones básicas .....	18
Funciones avanzadas .....	20
<b>REPRODUCCION</b>	<b>34</b>
Reproducción básica .....	34
Funciones .....	35
Conexiones básicas .....	36
Uso del adaptador de cassette .....	37
<b>EDICION</b>	<b>38</b>
Copia de cintas .....	38
Edición por montaje aleatorio [Edición R. A.] .....	38
<b>USO DEL MANDO A DISTANCIA</b>	<b>42</b>
Edición por inserción .....	44
Copia de audio .....	45
<b>MANTENIMIENTO POR PARTE DEL USUARIO</b>	<b>46</b>
<b>LOCALIZACION Y REPARACION DE AVERIAS</b>	<b>47</b>
<b>INDICE</b>	<b>49</b>
Monitor LCD/Visor .....	49
Controles .....	50
Conectores .....	50
Indicadores .....	50
Otras partes .....	50
Términos .....	52
<b>PRECAUCIONES</b>	<b>53</b>
<b>ESPECIFICACIONES</b>	<b>55</b>
<b>ACCESORIOS OPCIONALES</b>	<b>55</b>

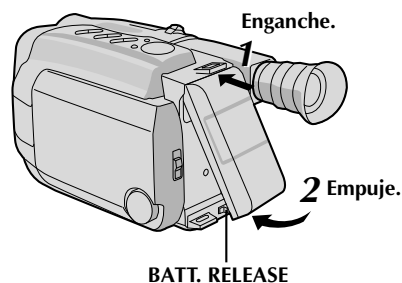
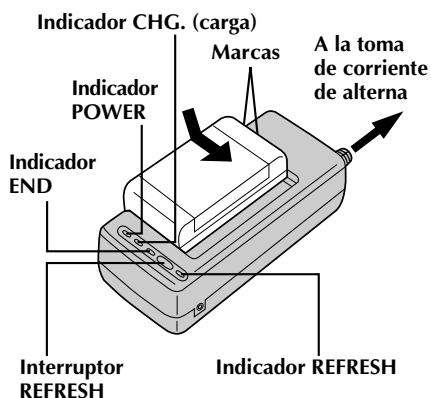

## ATENCIÓN:

Antes de desmontar la fuente de alimentación, asegúrese que la alimentación de la videocámara esté desconectada. El no hacerlo puede producir un error de funcionamiento en la videocámara.

### \*\*REFRESCADO (REFRESH)

El adaptador de CA se caracteriza por la función REFRESH que le permite descargar totalmente la batería antes de recargarla.

### Para descargar la batería . . .

..... coloque la batería en el adaptador como se muestra en la ilustración arriba. Luego presione REFRESH. El indicador REFRESH se enciende cuando se inicia la descarga y se apaga cuando la descarga ha terminado.

## Alimentación

Esta videocámara posee un sistema de alimentación de 3 vías que le permite seleccionar la fuente de alimentación más apropiada.

### NOTAS:

- Sin alimentación no hay ninguna función disponible.
- Utilice exclusivamente la alimentación indicada.
- No utilice las unidades de alimentación suministradas con otro equipo.

## CARGA DE LA BATERIA

### 1 ALIMENTACION

Conecte el cable de alimentación de CA del cargador a una toma de corriente. Se encenderá el indicador de alimentación.

### 2 COLOCACION DE LA BATERIA

Alinee las marcas y deslice la batería en la dirección de la flecha hasta que quede bloqueada en su lugar. Se enciende la luz indicadora CHG.

### 3 EXTRACCION DE LA BATERIA

Cuando la carga está completa, se encenderá el indicador END. Deslice la batería en el sentido opuesto al de la flecha.

BATERIA	CARGA	DESCARGA
BN-V11U	aprox. 1 h 10 m	aprox. 3 h 30 m
BN-V12U	aprox. 1 h 10 m	aprox. 3 h 30 m
BN-V22U	aprox. 2 h 10 m	aprox. 7 h
BN-V25U	aprox. 2 h 40 m	aprox. 10 h

## USO DE LA BATERIA

### 1 COLOCACION DE LA BATERIA

Enganche la parte superior de la misma en la videocámara y empuje la batería hasta que se bloquee en su lugar.

### 2 EXTRACCION DE LA BATERIA

Deslice BATT. RELEASE y extraiga la batería.

### Tiempo de grabación aproximado (unidad: m)

BATERIA	Monitor LCD conectado/visor desconectado	Monitor LCD desconectado/visor conectado
BN-V11U	45 (30)	50 (35)
BN-V12U	45 (30)	50 (35)
BN-V22U	100 (70)	110 (75)
BN-V25U	130 (95)	150 (100)

( ) : cuando está encendido el foco.



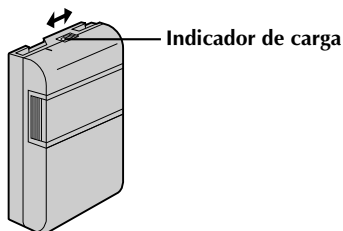

## \*\*INDICADOR DE CARGA

Se incorpora un indicador de carga sobre la batería para ayudarle a recordar si ha sido cargado o no. Los dos colores indicadores (rojo y negro), le permiten seleccionar la carga y la descarga.

## NOTAS:

- El tiempo de grabación por carga depende de factores tales como el tiempo de activación del modo de grabación/pausa y la frecuencia de accionamiento del zoom. Lo más seguro es tener baterías de repuesto.
- Los tiempos de carga indicados en la página 8 son para la batería completamente descargada, y los tiempos de descarga son para la batería completamente cargada.
- Los tiempos de carga y de descarga varían dependiendo de la temperatura ambiente y el estado de la batería.
- Recuerde colocar el marcador de carga después de cargar la batería o después de extraer la batería descargada de su videocámara.
- Efectúe la operación REFRESH después de un mínimo de 5 cargas.
- Las altas temperaturas pueden dañar la batería, por eso, utilícela en un lugar con buena ventilación. No permita que se descargue dentro de un lugar cerrado tal como una bolsa.
- Si usted para de cargar o descargar la batería en medio del proceso, asegúrese de extraerla antes de desconectar el cable del adaptador de CA.
- Extraiga la batería del adaptador inmediatamente después de descargarla.
- Para evitar interferencia con la recepción, no utilice el adaptador/cargador de CA cerca de una radio.
- Asegúrese de desenchufar el cable de CC después de cargar o descargar la batería.
- El parpadeo del indicador CHG, indica que la batería está caliente. Espere hasta que se enfríe para continuar.
- El indicador CHG. puede no encenderse correctamente con una batería nueva, o cuando la misma ha sido almacenada durante un largo período. En este caso extraiga y recolóque la batería para cargarla. El indicador CHG. debe encenderse durante la recarga, de lo contrario póngase en contacto con su agente JVC más cercano.

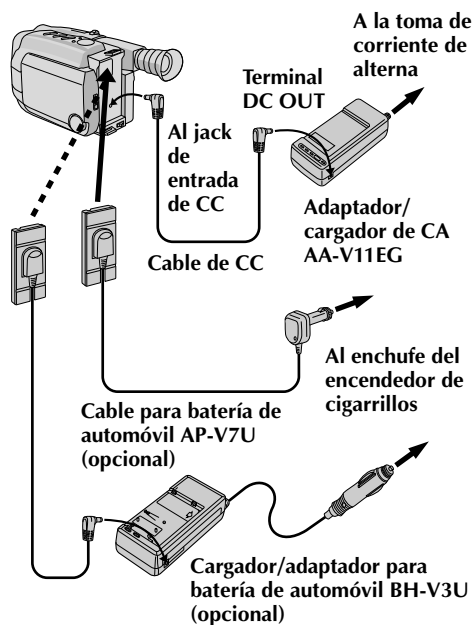

## USO DE LA BATERIA DEL AUTOMOVIL

Utilice el cable opcional para batería del automóvil o el cargador/adaptador de la batería del automóvil (conéctelo como se muestra en la ilustración de la izquierda).

## NOTAS:

- Cuando utilice la batería del automóvil deje el motor en marcha ralenti.
- El cargador opcional de la batería del automóvil (BH-V3U) puede también ser usado para cargar la batería.
- Cuando utilice el cargador opcional de la batería del automóvil o el cable de la batería del automóvil (AP-V7U), refiérase al librito de instrucciones correspondiente.

## USO DE ALIMENTACION CON CA

Utilice el adaptador de CA (conectado como se muestra en la ilustración de la izquierda).

## NOTA:

El adaptador/cargador de CA se caracteriza por un selector automático de voltaje con límites de CA que van de 110 a 240 V.

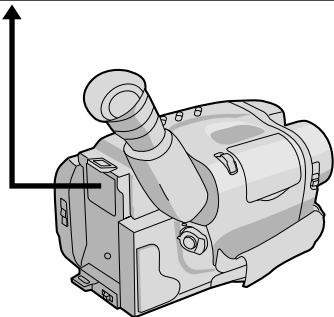
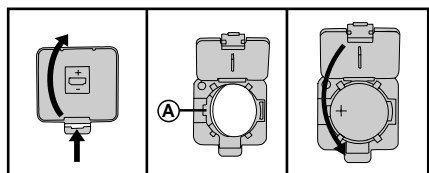

## Inserción/extracción de la pila (litio) del reloj

Esta pila es necesaria para el funcionamiento del reloj y para efectuar los ajustes de fecha/hora.

- 1** DESCONEXION DE LA ALIMENTACION  
Desconecte la alimentación de la unidad y extraiga la unidad de alimentación.
- 2** ABERTURA DE LA CUBIERTA  
Abra la cubierta del compartimiento de la pila del reloj presionando la lengüeta de apertura.
- 3** EXTRACCION DE LA PILA (al reemplazar)  
Inserte un objeto puntiagudo no metálico entre la pila y el compartimiento (A), y extraiga la pila.
- 4** INSERCIÓN DE LA PILA  
Inserte una pila de litio CR2025 empujándola, y asegurándose de que el polo positivo (+) esté apuntando hacia arriba.
- 5** CIERRE DE LA CUBIERTA  
Cierre la cubierta del compartimiento hasta que escuche un "clic".

### NOTA:

Ver "PRECAUCIONES DE SEGURIDAD" (☞ p. 2) por información sobre la manipulación segura de las pilas de litio.

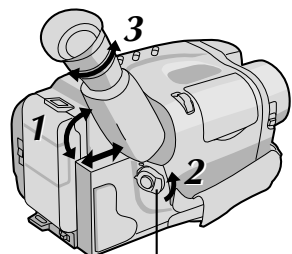

Coloque POWER en "CAMERA".

## Ajuste del visor

- 1** POSICIONAMIENTO DEL VISOR  
Ajuste el visor manualmente para la mejor visibilidad (vea la ilustración a la izquierda).
- 2** SELECCION DEL MODO  
Coloque el conmutador de alimentación en CAMERA.
- 3** AJUSTE DE LA DIOPTRIA  
Gire el control de ajuste de la dioptría hasta que las indicaciones en el visor queden claramente enfocadas.

## Ajuste de la fecha/hora

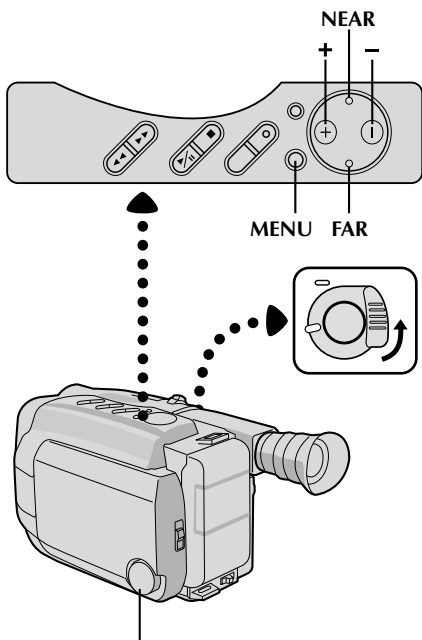

Disco de selección PROGRAM AE

Pantalla del menú

Monitor LCD o visor

Gain Up	S.LX
Tele Macro	OFF
Interval Timer	OFF
Rec Time	OFF
JLIP ID NO.	07
Tally	ON
Set Character	
<b>Date/Time</b>	
END : MENU KEY	

Pantalla de ajuste de fecha y hora

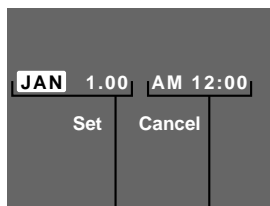

Fecha  
Mes/día/año

Hora  
Sistema de 12 horas con  
AM ó PM TIME

- 1 SELECCION DEL MODO**  
Primero coloque el conmutador de alimentación en "CAMERA". Gire el disco de selección PROGRAM AE hacia cualquier posición exceptuando AUTO LOCK.
- 2 ACCESO A LA PANTALLA DE MENU**  
Presione MENU.
- 3 SELECCION DE FUNCION**  
Presione - para mover la barra iluminada hacia abajo hasta "Date/Time" y después presione NEAR. Aparecerá la pantalla de ajuste de fecha y hora.
- 4 AJUSTE DE LA FECHA/HORA**  
Presione FAR o NEAR hasta que el item que desea ajustar comience a parpadear, después presione + o - hasta que visualice el ajuste correcto.
  - Si desea volver a los ajustes previos de fecha y hora, presione FAR o NEAR para mover la barra iluminada a "Cancel", y después presione MENU.
  - Si está satisfecho con el ajuste, vaya al paso 5.
- 5 ACTIVACION DEL RELOJ**  
Una vez que haya ajustado la fecha y la hora, presione FAR o NEAR, hasta que "Set" comience a parpadear, y después presione MENU. Aparecerá la pantalla del menú.
- 6 CIERRE DEL MENU**  
Presione MENU.

### NOTAS:

- Para llamar al monitor LCD o al visor y al TV conectado la fecha y la hora, vea "Inserción de fecha/hora" (p. 28).
- Si en el paso 4 ingresa una fecha incorrecta (30. 2., 31. 6., etc.), y realiza el paso 5, en la parte inferior de la pantalla visualizará "Input Error" parpadeando. Presione +, -, FAR o NEAR para ingresar el número correcto.

Selector de duración de la cinta (T20•30•40)

Selector de modo de grabación SP-EP

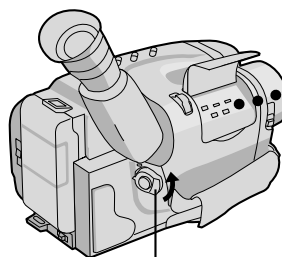
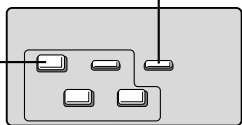

Coloque POWER en "CAMERA".

Indicador de longitud de la cinta

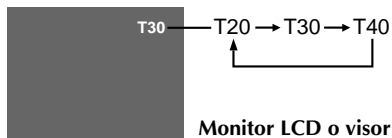

Indicador del modo de grabación

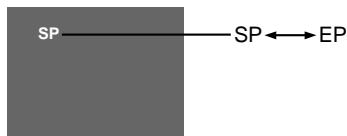

## Ajuste de la longitud de la cinta

Ajuste la longitud de la cinta de acuerdo con la longitud de la cinta empleada.

1

### AJUSTE DE LA LONGITUD DE LA CINTA

Presione T20•30•40 hasta visualizar la indicación deseada en el monitor LCD o en el visor. T20 = 20 minutos de tiempo de grabación, T30 = 30 minutos y T40=40 minutos. (en SP)

### NOTA:

El tiempo restante de cinta (☞ p. 15) indicado en el monitor LCD o en el visor es correcto sólo si ha seleccionado la longitud de la cinta.

## Ajuste del modo de grabación

Ajústelo de acuerdo con sus preferencias.

1

### AJUSTE DEL MODO DE GRABACION

Presione el botón SP•EP. La "SP" (reproducción estándar) suministra la mejor calidad de imagen y sonido y es mejor para la copia, mientras que "EP" (reproducción extendida) es más económica, con una velocidad de grabación 1/3 de la SP.

### NOTA:

Si se conmuta el modo de grabación durante la grabación, la imagen reproducida quedará borrosa en el punto de conmutación.

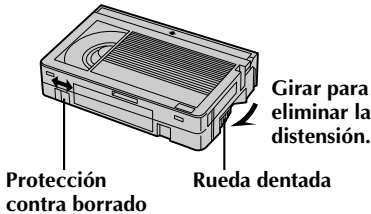
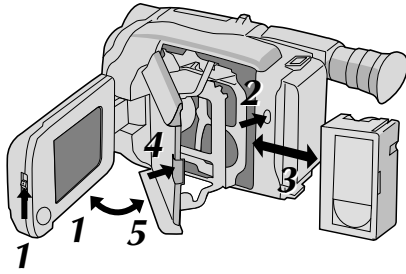

## Colocación y extracción de un cassette

- 1** **ABERTURA DEL MONITOR LCD**  
Deslice MONITOR OPEN y abra el monitor LCD a un ángulo mayor de 45 grados.
- 2** **ABERTURA DEL PORTACASSETTE**  
Presione EJECT hasta que el portacassette se abra. No ejerza fuerza para abrirlo.
- 3** **INSERCIÓN/EXTRACCIÓN DEL CASSETTE**  
Asegúrese de que la etiqueta esté apuntando hacia afuera.
- 4** **CIERRE DEL PORTACASSETTE**  
Presione PUSH y asegúrese de que el portacassette quede cerrado y bloqueado.
- 5** **CIERRE DEL MONITOR LCD**  
Primero asegúrese de que el portacassette está cerrado. Luego cierre el monitor LCD.

### NOTAS:

- El cerrar el monitor LCD mientras el portacassette está abierto puede causar daños en el monitor LCD.
- El portacassette no puede ser abierto a menos que la unidad de alimentación esté colocada.
- Asegúrese de que la cinta no está floja cuando coloca el cassette. Si está floja, gire el engranaje del cassette en la dirección de la flecha para tensionar la cinta.
- Asegúrese de que la lengüeta de protección de borrado esté en la posición que permite la grabación. De lo contrario, deslice la lengüeta. Algunos cassettes tienen lengüetas extraíbles. Si la lengüeta ha sido extraída, cubra el orificio con cinta adhesiva.
- El portacassette no puede ser abierto mientras la videocámara está en el modo de grabación.

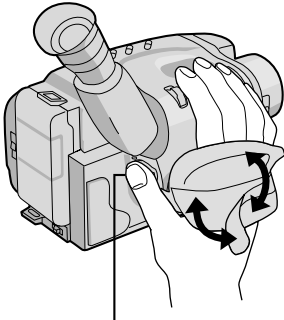

Botón para inicio/parada de grabación

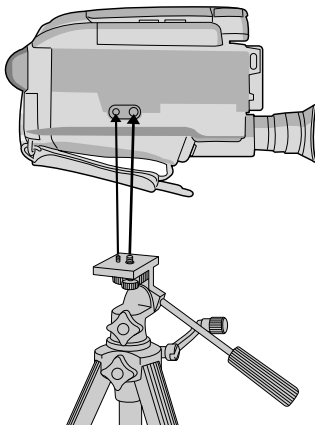
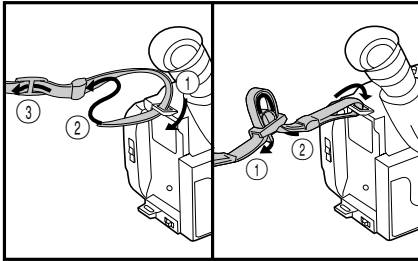

## Ajuste de la empuñadura

### 1 AGRANDAMIENTO DEL LAZO

1 Separe las cintas Velcro.

### 2 INSERCIÓN DE LA MANO

2 Pase la mano derecha a través del bucle y sujete la empuñadura.

### 3 AJUSTE DE LA LONGITUD DE LA CORREA

3 Ajústela de tal manera que el pulgar y los dedos puedan operar fácilmente el botón de inicio/parada de grabación y la palanca del zoom motorizado. Recolecte la cinta Velcro.

## Colocación de la correa para el hombro

### 1 COLOCACIÓN DE LA CORREA

1 Siguiendo las indicaciones de la ilustración de la izquierda, enhebre la correa a través del ojal superior ①, luego dóblela y enhébrala en el sujetador ②, luego a través de la hebilla ③. Repita el procedimiento para colocar el otro extremo de la correa en el otro ojal, asegurándose de que la correa no quede retorcida.

### 2 AJUSTE DE LA LONGITUD

2 Ajústela como se muestra en la indicación de la izquierda ①, luego deslice ambos sujetadores firmemente contra los ojales para evitar deslizamientos ②.

## Montaje del trípode

### 1 ALINEACIÓN Y APRIETE

1 Alinee el tornillo y el perno de dirección de la cámara en el trípode con el receptáculo de montaje de la videocámara y el orificio del perno. Luego apriete el tornillo.

### PRECAUCION:

Cuando utilice un trípode, asegúrese de abrir y de extender totalmente las patas del mismo para estabilizar la videocámara. Para evitar daños causados por su caída, no utilice trípodes pequeños.

## Indicador de tiempo restante de cinta

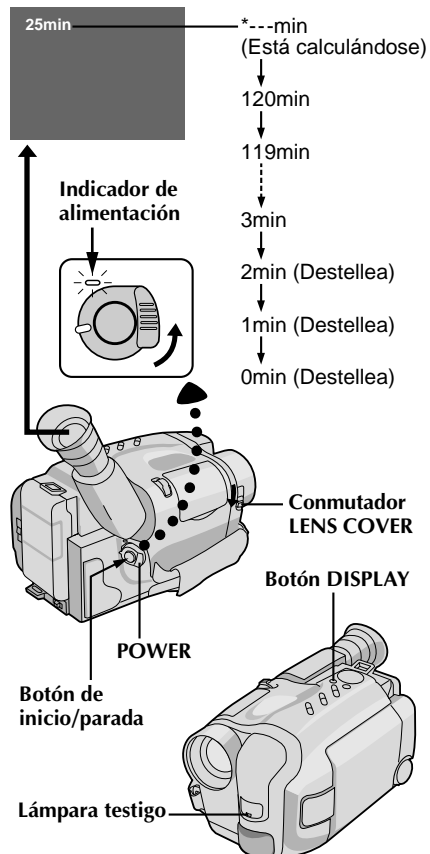

## NOTA:

Usted primero debe haber efectuado los procedimientos listados abajo. De lo contrario efectúelos antes de continuar.

- Alimentación (☞ p. 8)
- Ajuste de la longitud de la cinta y del modo de grabación (☞ p. 12)
- Ajuste de la empuñadura (☞ p. 14)

## COLOCACION DEL CASSETTE

- 1 Primero deslice MONITOR OPEN y abra el monitor LCD a un ángulo mayor de 45 grados. Presione EJECT para abrir el portacassette, luego inserte el cassette con la etiqueta apuntando hacia afuera. Presione PUSH para asegurarse de que el portacassette esté cerrado y bloqueado.

## Filmación observando el visor

### ACTIVACION DEL MODO DE ESPERA DE GRABACION

- 2 Asegúrese de que el monitor LCD esté cerrado y bloqueado. Deslice el conmutador de apertura/cierre LENS COVER para abrir el cubreobjetivo y luego coloque el conmutador de alimentación en CAMERA.

- Se enciende el indicador de alimentación y la videocámara ingresa en el modo de espera de grabación.
- La escena a la que usted está apuntando aparece en la pantalla del visor con la palabra "PAUSE" superpuesta en la misma.

### INICIO DE LA FILMACION

- 3 Presione el botón de inicio/parada de grabación.

- La lámpara testigo se enciende mientras la grabación está en progreso, y en el visor aparece "REC" .

### PARADA DE LA GRABACION

- 4 Presione otra vez el botón de inicio/parada de grabación.

- La videocámara vuelve a establecerse en el modo de espera de grabación.

## NOTAS:

- Cuando coloca el conmutador de alimentación en CAMERA y abre el monitor LCD a un ángulo de 45 grados o mayor, el mismo se conecta y el visor se desconecta automáticamente para ahorrar energía.
- El portacassette no puede ser abierto a menos que la unidad de alimentación esté colocada.
- Puede haber un retraso después que usted presiona EJECT hasta que se abre el portacassette. No lo fuerce.
- El tiempo restante de la cinta es indicado en el monitor LCD o en el visor como se muestra.
- El tiempo restante indicado es aproximado.
- El tiempo requerido para calcular la longitud restante de la cinta y la precisión del cálculo pueden variar dependiendo del tipo de cinta utilizada.
- El indicador de tiempo restante de la cinta indicado es correcto sólo si ha seleccionado la longitud de la cinta (☞ p. 12).
- "TAPE END" aparece cuando la cinta llega al fin y la alimentación se desconecta automáticamente si se deja la unidad en esta condición durante 5 minutos.
- "TAPE END" también aparece cuando se coloca un cassette cuya cinta está en el fin.
- Mientras filma, el presionar DISPLAY le permite borrar algunas indicaciones de la pantalla (☞ p. 49).
- Si el modo de pausa de grabación continúa activado durante 5 minutos y no opera el zoom o cualquier otra función, la alimentación de la videocámara se desconecta automáticamente. Coloque el conmutador de alimentación en "POWER OFF" y vuelva a colocarlo en "CAMERA" para activar otra vez la videocámara.
- Si presiona el botón de inicio/parada de grabación después de que el modo de espera de grabación ha estado activado durante más de 5 minutos, puede que la grabación no se inicie inmediatamente.
- Si está grabando un cassette a partir de la mitad de éste, utilice la función RETAKE (☞ p. 18), para encontrar el fin de la última grabación que efectuó para no borrar nada de la misma.
- La advertencia del cubreobjetivo parpadea durante 5 segundos aproximadamente cuando se conecta la alimentación de la videocámara, cuando el cubreobjetivo está cerrado.
- Mientras filma no se escuchará sonido proveniente del altavoz.

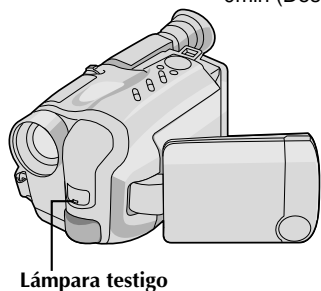
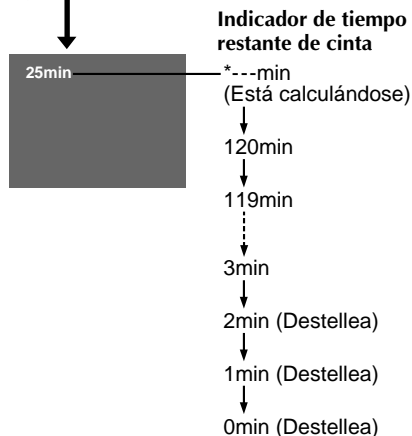
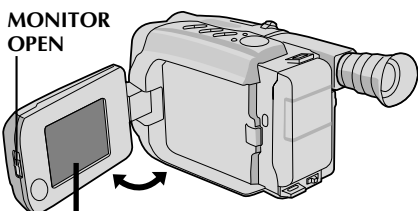
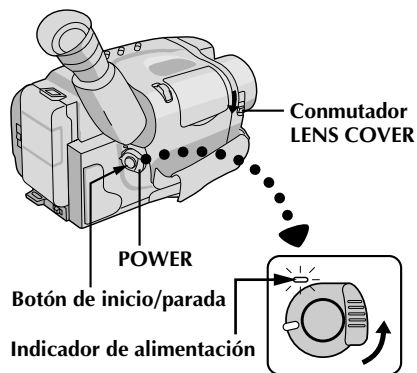

## Filmación observando el monitor LCD

Antes de los siguientes pasos efectúe el paso 1 (☞ p. 15).

### 2

## ACTIVACION DEL MODO DE ESPERA DE GRABACION

Asegúrese de que el monitor LCD está completamente abierto. Deslice el conmutador de apertura/cierre LENS COVER para abrir el cubreobjetivo y luego coloque el conmutador de alimentación en CAMERA.

- Se enciende el indicador de alimentación y la videocámara ingresa en el modo de espera de grabación.
- La escena a la que usted está apuntando aparece en el monitor LCD con la palabra "PAUSE" superpuesta en el mismo.

### 3

## INICIO DE LA FILMACION

Incline el monitor LCD hacia arriba/hacia abajo para obtener la mejor visibilidad (☞ p. 17), y presione el botón de inicio/parada de grabación.

- La lámpara testigo se enciende mientras la grabación está en progreso, y en el monitor LCD aparece "REC".

### 4

## PARADA DE LA GRABACION

Presione otra vez el botón de inicio/parada de grabación.

- La videocámara vuelve a establecerse en el modo de espera de grabación.

## NOTAS:

- Cuando emplea el monitor LCD al aire libre bajo la luz directa del sol, es posible que sea difícil de ver. Si ocurre ésto, le recomendamos que emplee el visor (☞ p. 15).
- Por otras notas refiérase a la p. 15.



## Filmación periodística

En algunas situaciones puede ser necesario filmar desde diferentes ángulos para obtener resultados más dramáticos.

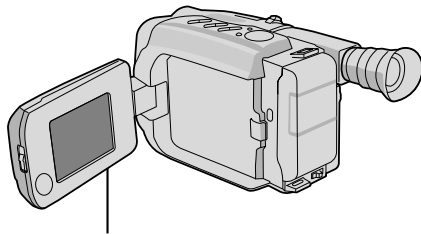

Mando BRIGHT

### ABERTURA DEL MONITOR LCD

1

Asegúrese de que el monitor LCD esté completamente abierto.

### INCLINACION DEL MONITOR LCD

2

Incline el monitor LCD en la dirección más conveniente.

- El monitor LCD puede girar casi un círculo completo (270°: 90° hacia abajo y 180° hacia arriba).

## Grabación de sí mismo

Usted se puede filmar a sí mismo mientras mira su propia imagen en el monitor LCD.

### INCLINACION DEL MONITOR LCD HACIA ARRIBA

1

Abra el monitor LCD e inclínelo hacia arriba hasta 180 grados, de tal manera que apunte hacia adelante.

### INICIO DE LA GRABACION

2

Apunte el objetivo a sí mismo y comience la grabación.

- Durante la grabación de sí mismo, la imagen en el monitor y las indicaciones no aparecen invertidas como cuando se mira en un espejo.

## Control de brillo

Usted puede ajustar el brillo del monitor LCD girando el mando **BRIGHT**.

### AJUSTE DEL BRILLO

1

*Si desea aumentar el brillo de la imagen...*

Gire el mando hacia "+".

*Si desea oscurecer la imagen...*

Gire el mando hacia "-".

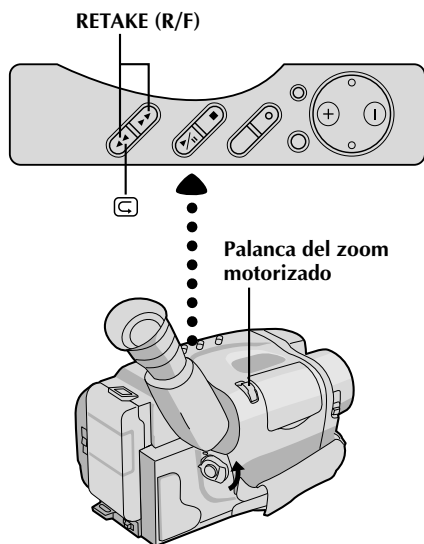
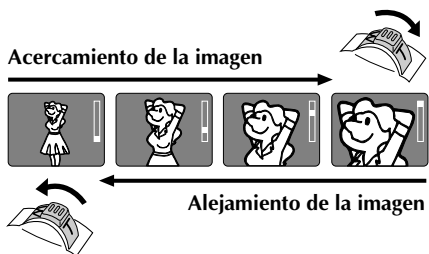

**FUNCION:**  
**PROPOSITO:**

**OPERACION:**

**NOTAS:**

### Zoom

Hacer que el zoom sobresalga o se retraiga o para cambio instantáneo de amplificación de imagen.

#### Hiper zoom de 36 aumentos

El circuito digital duplica la amplificación máxima de 18 aumentos ofrecida por el zoom óptico.

- 1) Para acercar la imagen deslice la palanca del zoom hacia "T".
- 2) Para alejar la imagen, deslice la palanca del zoom hacia "W".

- Durante la operación del hiper zoom, la velocidad aumenta más a medida que usted desliza la palanca del zoom.
- El enfoque puede ser inestable durante el uso del hiper zoom. En este caso ajuste el zoom mientras el modo de pausa de grabación está activado, activando el enfoque manual o el bloqueo de enfoque (p. 22 y 23), para utilizar el zoom en el modo de grabación.
- El indicador (■) de nivel de zoom sólo se mueve durante el zoom óptico. Una vez que el indicador de nivel del zoom llega al máximo de la barra indicadora, toda la amplificación a partir de ese punto es a través de procesamiento digital.
- Durante el procesamiento de imagen digital la calidad de la imagen puede deteriorarse.

**FUNCION:**  
**PROPOSITO:**

**OPERACION:**

**NOTA:**

### Revisión rápida

Para confirmar el fin de la última grabación.

- 1) Presione "⏏" y suéltelo rápidamente con el modo de espera de grabación activado.
  - La cinta es rebobinada durante 2 segundos aproximadamente y reproducida automáticamente, luego se detiene en el modo de pausa de grabación para la próxima filmación.

*Es posible que haya distorsión al inicio de la reproducción, esto es normal.*

**FUNCION:**  
**PROPOSITO:**  
**OPERACION:**

**NOTA:**

### Retoma

Para grabar ciertos segmentos.

- 1) Asegúrese de que la videocámara esté en el modo de pausa de grabación.
- 2) Presione cualquiera de los botones **RETAKE** para llegar al punto deseado para iniciar la nueva grabación. Al presionar "F" avanza rápidamente la cinta y al presionar "R" la rebobina.
- 3) Para iniciar la grabación presione inicio/parada de grabación.

*Es posible que haya interferencia durante la retoma, esto es normal.*

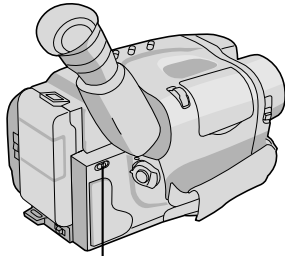

LIGHT OFF/AUTO/ON

## Foco de video

Cuando la luz natural sea demasiado tenue, usted puede iluminar la escena utilizando el foco incorporado en la videocámara.

1

### AJUSTE DEL FOCO DE VIDEO

Coloque **LIGHT OFF/AUTO/ON** como sea necesario.

- ON** : Mantiene encendido el foco mientras la videocámara está activada.
- AUTO** : Enciende el foco automáticamente cuando el sujeto está insuficientemente iluminado.
- OFF** : Apaga el foco.

- El foco de video puede ser utilizado solo cuando está conectada la alimentación de la videocámara.
- Se recomienda colocar el balance de blanco en el modo de interiores (☀) (☞ p. 29) cuando utiliza el foco de video.
- Cuando no usa el foco de video, apáguelo para ahorrar la energía de la batería.

### NOTAS:

- Aún cuando no aparezca la indicación de advertencia de la batería (☐) en el visor, si la carga de la batería está baja, la videocámara se puede apagar automáticamente cuando usted enciende la luz de video, o cuando inicia la grabación con la luz de video encendida.
- Cuando **LIGHT OFF /AUTO/ON** está colocada en "AUTO":
  - Dependiendo de las condiciones de iluminación, el foco de video puede apagarse y encenderse inestablemente, en este caso, encienda o apague el foco manualmente.
  - Cuando está activado el modo de deportes u obturación con alta velocidad, (☞ p. 21), el foco puede permanecer encendido.
  - Cuando el modo atardecer (☞ p. 21) está activado, el foco no se encenderá.

### PELIGRO

- El foco de video y la lámpara se calientan muchísimo. No la toque mientras está encendida ni inmediatamente después de apagarla para evitar quemaduras graves.
- No coloque la videocámara en el estuche inmediatamente después de utilizar el foco de video ya que éste está extremadamente caliente.
- Cuando utilice este foco, mantenga una distancia de unos 30 cm. entre él y la gente u objetos.
- No lo utilice cerca de materiales inflamables o explosivos.
- Para reemplazar la bombilla le recomendamos que consulte con su agente de JVC más cercano.

1 segundo más tarde se activa el modo.

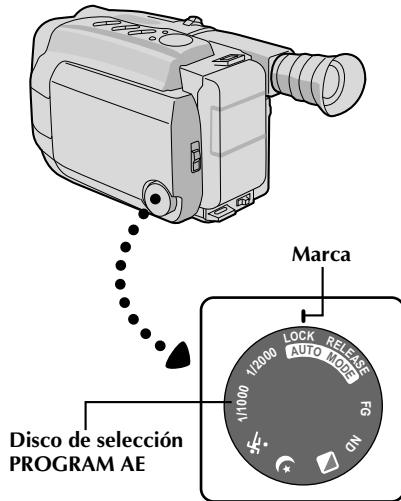
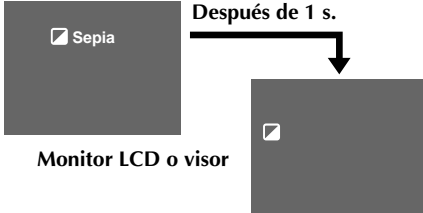

## Programa AE con efectos especiales

Todo lo que usted tiene que hacer para acceder a una gran variedad de efectos de filmación es girar el disco de selección PROGRAM AE.

### SELECCION DE MODO

**1** Gire el disco de selección PROGRAM AE hasta que el símbolo de la función que usted desea quede alineado con la marca.

- El nombre del modo seleccionado y su indicación aparecen en el monitor LCD o en el visor durante aprox. 1 segundo. Luego el nombre desaparece y solo permanece la indicación. Se activa el modo.
- Cuando selecciona el modo de bloqueo automático o el de desactivación, sólo el nombre del modo es indicado. Luego el mismo desaparece y el modo queda activado.

### NOTAS:

- Sólo se puede activar un efecto a la vez.
- La pantalla se vuelve levemente rojiza cuando se utiliza el fundido/reemplazo (☐ p. 25) en el modo sepia.
- La pantalla se oscurece levemente en el modo de obturación de alta velocidad. Utilícelo en situaciones bien iluminadas.
- En los modos de obturación de alta velocidad o de deportes el color de la imagen puede ser afectado adversamente si el sujeto está iluminado por fuentes de luz de tipo descarga alternada tales como lámparas fluorescentes o de vapor de mercurio.

Indicación en el disco	Indicación en el monitor LCD/visor	Modo
LOCK	Auto Lock	Bloqueo de modo automático

### Bloqueo de modo automático

Bloquea la videocámara en el modo completamente automático evitando presionar por error los botones durante la filmación.

- En este modo los siguientes mandos quedan inhabilitados; Fade/Wipe, Wide, Title, Display, M.W.B. (Balance Manual del Blanco), enfoque manual, bloqueo de enfoque, control de exposición y MENU.

RELEASE	Auto Release	Desactivación del modo automático
---------	--------------	-----------------------------------

### Desactivación del modo automático

Reactiva los mandos que quedaron inhabilitados por el bloqueo de modo automático.

FG	FG : Fog	Filtro electrónico de niebla
----	----------	------------------------------

### Filtro electrónico de niebla

Hace que luzca neblinosa en blanco, como cuando se coloca un filtro de niebla externo sobre el objetivo. Suaviza la imagen y le da un aspecto “fantástico”.

ND	ND : ND Effect	Efecto ND
----	----------------	-----------

### Efecto ND

Una niebla oscurece la imagen tal como cuando se utiliza un filtro ND. Ayuda a contrarrestar el reflejo sobre un sujeto.

	Sepia	Sepia
---	-------	-------

### Sepia

La escena que está siendo filmada es grabada con un tinte sepia (marrón rojizo), monocromático, dándole un efecto de película antigua. Utilícelo con el modo pantalla ancha (p. 26), para un aspecto de auténtico cine clásico de Hollywood.

Dial symbol	LCD monitor/ Viewfinder indication	Mode
	Twilight	Atardecer

### Atardecer

Las escenas del atardecer y nocturnas, los fuegos artificiales, etc., lucen más naturales y dramáticos. Cuando selecciona el modo de atardecer ocurre lo siguiente:

- El control de ganancia automática se desconecta.
- El balance del blanco es ajustado en “☀️” (modo aire libre), pero también puede ser manualmente cambiado a otro modo (p. 29).
- El enfoque automático sólo queda habilitado dentro de los límites de 10 m a infinito. Para enfocar el sujeto cuando la distancia del mismo a la cámara es menor de 10 m, emplee el enfoque manual (p. 23).

	Sports	Deportes
---	--------	----------

### Deportes

La alta velocidad del obturador captura claramente la acción rápida.

1/1000	 1 S 1/1000	Obturador con alta velocidad
--------	--	------------------------------

1/2000	 2 S 1/2000	Obturador con alta velocidad
--------	--	------------------------------

### Obturador con alta velocidad (1/1000 s., 1/2000 s.)

Captura una acción más rápida que la del modo deportes.

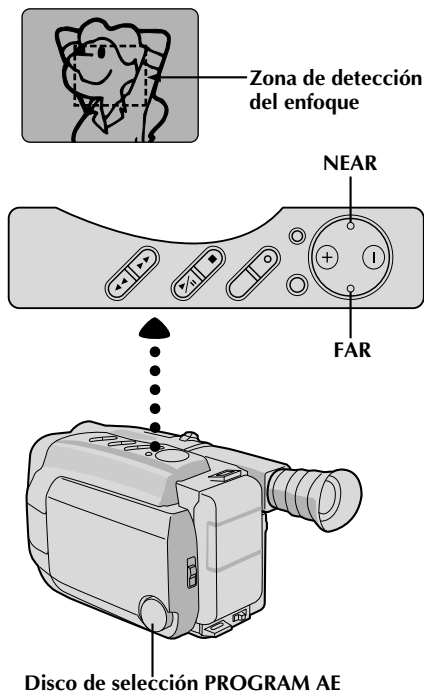

## Enfoque

### Enfoque automático

El sistema de enfoque automático de gama completa de la videocámara ofrece capacidad para filmar continuamente desde primer plano a infinito. Sin embargo, el enfoque correcto puede no ser posible en las situaciones listadas abajo (en cuyo caso es necesario utilizar el enfoque manual):

- Cuando hay dos sujetos superpuestos en la misma escena.
  - Cuando la iluminación es insuficiente.\*
  - Cuando el sujeto no está contrastado (diferencia en brillo y oscuridad), tales como una pared plana de un sólo color o un cielo azul despejado.\*
  - Cuando un objeto oscuro es apenas visible en el visor.\*
  - Cuando la escena contiene detalles diminutos o detalles idénticos que se repiten regularmente.
  - Cuando la escena es afectada por los rayos solares o por la luz que se refleja en un cuerpo de agua.
  - Cuando filma una escena con un fondo que tiene alto contraste.
- \* La advertencia de poco contraste "▲▲" aparece en el monitor LCD o en el visor.

### Bloqueo de enfoque

Esta función bloquea el enfoque en su lugar, siendo especialmente útil en las siguientes situaciones:

- Cuando hay objetos que pasan entre el sujeto y la videocámara. Active la función de bloqueo de enfoque para bloquear al sujeto antes de grabarlo.
- Cuando desea enfocar al sujeto, y que éste aparezca en una esquina de la pantalla, primero centre el sujeto y enfóquelo utilizando el modo de enfoque automático. Luego active la función de bloqueo de enfoque y mueva la videocámara hasta que el sujeto quede ubicado en el lugar deseado.

## NOTAS:

- Si el objetivo está manchado o sucio, el enfoque correcto es imposible. Mantenga el objetivo limpio limpiándolo con un trozo de paño suave si se ensucia. Cuando haya condensación, límpielo con un paño suave o espere a que se seque naturalmente.
- Cuando filma un sujeto cercano al objetivo, primero retraiga el zoom (☞ p. 18). Si extiende el zoom en el modo de enfoque automático, la videocámara podrá retraer el zoom automáticamente dependiendo de la distancia entre la videocámara y el sujeto.  
\* Cuando se activa "Tele Macro" (☞ p. 31) el zoom enfoca automáticamente una toma granangular.

## SELECCION DEL MODO

- 1 Gire el disco de selección PROGRAM AE hacia cualquier posición exceptuando AUTO LOCK.

## BLOQUEO DE ENFOQUE

- 2 Presione **FAR** o **NEAR**. En el monitor LCD o en el visor aparecerá la indicación de bloqueo de enfoque "▲▲".

## DESACTIVACION DEL BLOQUEO DE ENFOQUE

- 3 Presione **FAR** y **NEAR** simultáneamente. La indicación de bloqueo de enfoque desaparece.

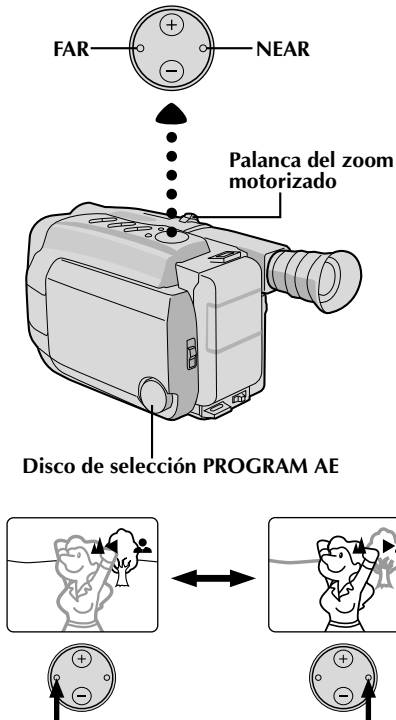

## Enfoque manual

### NOTA:

Usted debe haber efectuado los ajustes necesarios del visor (☞ p. 10). Si no los ha realizado, efectúelos antes de continuar.

### 1 SELECCION DEL MODO

Gire el disco de selección PROGRAM AE hacia cualquier posición exceptuando AUTO LOCK.

### 2 AJUSTE DEL ENFOQUE

#### Para un sujeto lejano

Mantenga presionado **FAR**. Aparecen las indicaciones "▲◀ 👤" de enfoque manual y la indicación "◀" parpadea. Vaya al paso 3.

#### Para un sujeto cercano

Mantenga presionado **NEAR**. Aparecen las indicaciones "▲ ▶ 👤" de enfoque manual y la indicación "▶" parpadea. Vaya al paso 3.

### 3 BLOQUEO DE ENFOQUE

Suelte **FAR** o **NEAR**. La indicación de enfoque es reemplazada por la indicación "▲ 👤" de bloqueo de enfoque y el enfoque ajustado queda bloqueado.

### 4 DESACTIVACION DEL MODO DE ENFOQUE MANUAL

Presione **FAR** y **NEAR** simultáneamente. El modo de enfoque manual se desactiva inmediatamente y desaparece la indicación de bloqueo de enfoque.

### NOTAS:

- Asegúrese de enfocar el objetivo en la posición de extensión máxima cuando utilice el modo de enfoque manual. Si usted enfoca un sujeto en posición gran angular, no será posible obtener imágenes bien contrastadas cuando retrae el zoom ya que la profundidad de campo se reduce a mayor longitud focal.
- Cuando el nivel de enfoque no puede ser ajustado a más lejos o más cerca, parpadeará "▲" o "👤".

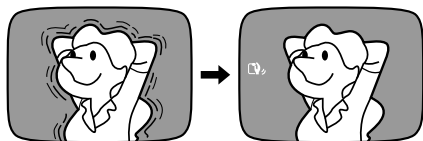

PICTURE STABILIZER

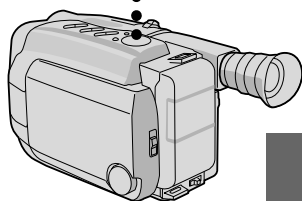
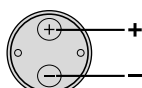
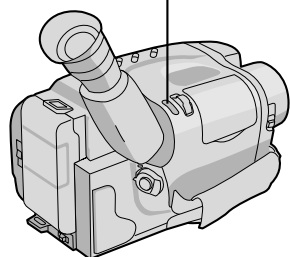

Monitor LCD o visor



Indicador de nivel de exposición

Para iluminar la imagen



Para oscurecer la imagen

## Estabilizador de imagen

Esta función compensa la inestabilidad de la imagen causada por los movimientos de la cámara, particularmente notables con grandes ampliaciones.

### ACTIVACION DEL ESTABILIZADOR DE IMAGEN

**1** Presione **PICTURE STABILIZER** “” aparece en el monitor LCD o en el visor.

- Para desactivar el estabilizador de imagen, presione otra vez **PICTURE STABILIZER**. La indicación desaparece.

### NOTAS:

- La estabilización precisa puede no ser posible si el movimiento de la mano es excesivo, o en los siguientes casos:
  - Cuando filma sujetos con rayas verticales u horizontales
  - Cuando filma sujetos oscuros o poco iluminados.
  - Cuando los sujetos filmados tienen mucha iluminación por detrás.
  - Cuando las escenas filmadas se mueven en diferentes direcciones.
  - Cuando las escenas filmadas tienen fondos con poco contraste.
- Desactive el estabilizador de imagen cuando graba con la cámara montada en un trípode.

## Control de exposición

Esta función ajusta automáticamente el iris para obtener la mejor calidad disponible de imagen, pero usted puede desactivarla y efectuar el ajuste manualmente.

### SELECCION DEL MODO

**1** Gire el disco de selección PROGRAM AE hacia cualquier posición exceptuando AUTO LOCK.

### ILUMINACION DE LA IMAGEN

**2** Presione + (+06 máximo). En el monitor LCD o en el visor aparecerá el indicador de nivel de exposición.  
0 . . .

### OSCURECIMIENTO DE LA IMAGEN

Presione – (–06 máximo). En el monitor LCD o en el visor aparecerá el indicador de nivel de exposición.  
**Cuando usted desee volver al ajuste de fábrica . . .**

### VUELTA AL AJUSTE INICIAL

**3** Presione + y – simultáneamente. El ajuste de fábrica quedará inmediatamente activado y aparecerá el indicador de nivel de exposición.



[Ej.: Fundido en negro]

APARICION GRADUAL



DESAPARICION GRADUAL

Indicación de función

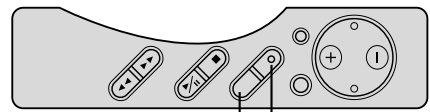
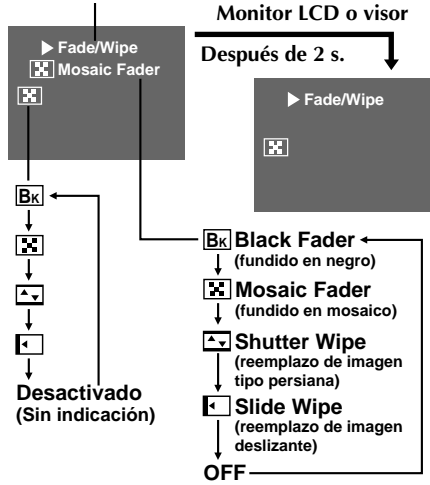

Botón SET  
Botón SEL.

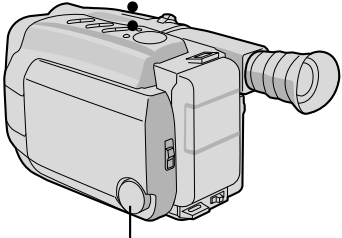

Disco de selección PROGRAM AE

NOTAS:

- Para grabar una pantalla sin imagen, negra, o con mosaico, si el fundido en mosaico está seleccionado, mantenga presionado el botón de activación/parada de grabación.
- La pantalla se enrojecerá levemente cuando se emplee fundido/reemplazo de imagen con sepia (pg. 21).

Fundido/Reemplazo

Estos efectos le permiten hacer transiciones de escena estilo profesional. La aparición gradual funciona al inicio de la grabación y la desaparición gradual funciona al fin de la misma, o cuando usted activa el modo de pausa de grabación.

- 1 SELECCION DEL MODO**  
Gire el disco de selección PROGRAM AE hacia cualquier posición exceptuando AUTO LOCK.
- 2 SELECCION DE FUNCION**  
Presione SEL. repetidamente hasta que visualice "▶ Fade/Wipe".
- 3 ACTIVACION DEL MODO DE ESPERA DE FUNDIDO O DE REEMPLAZO DE IMAGEN**  
Presione SET para circular por los modos como se muestra a la izquierda. Una vez que visualiza el modo deseado, el mismo es seleccionado y registrado.
  - El nombre del modo seleccionado y su indicación son indicados en el monitor LCD o en el visor durante 2 segundos aprox. Luego el nombre desaparece y sólo permanece la indicación.
- 4 INICIO DE LA GRABACION**  
Presione inicio/parada de grabación para iniciar la grabación y activar la aparición gradual de la imagen por fundido o reemplazo.  
O...
- 5 FIN DE LA GRABACION**  
Presione inicio/pausa de grabación para terminar la grabación y activar la desaparición gradual por fundido o reemplazo.
- CANCELACION DEL MODO DE ESPERA DE FUNDIDO O DE REEMPLAZO DE IMAGEN**  
Presione SET dos veces mientras "▶ Fade/Wipe" están indicados.
  - "OFF" aparece durante 2 segundos aprox. y el modo de espera de fundido o de reemplazo de imagen registrado es cancelado.y

- Black Fader (fundido en negro)**  
La imagen aparece/desaparece en una pantalla negra.
- Mosaic Fader (fundido en mosaico)**  
La imagen aparece/desaparece gradualmente en/desde un efecto de mosaico.
- Shutter Wipe (reemplazo de imagen tipo persiana)**  
La pantalla negra se mueve hacia el centro de la imagen desde la parte superior e inferior de la misma, tal como una persiana, o una nueva imagen abre verticalmente una pantalla negra desde el centro.
- Slide Wipe (reemplazo de imagen deslizante)**  
Una pantalla negra aparece desde la izquierda cubriendo gradualmente la imagen, o una nueva imagen aparece de derecha a izquierda.

Monitor LCD o visor



Modo pantalla ancha

Monitor LCD o visor

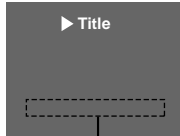

Indicación de título



Los caracteres que usted ha seleccionado empleando el generador de caracteres

Botón SET

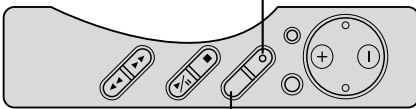

Botón SEL.

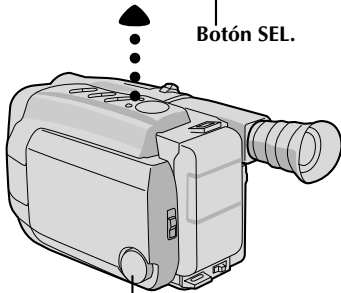

Disco de selección PROGRAM AE

## Pantalla ancha

Esta función le permite grabar barras negras en la parte superior e inferior de la pantalla para producir un efecto similar al cine tipo "pantalla ancha".

### 1 SELECCION DEL MODO

Gire el disco de selección PROGRAM AE hacia cualquier posición exceptuando AUTO LOCK.

### 2 SELECCION DE FUNCION

Presione **SEL.** repetidamente hasta que visualice "►Wide".

### 3 ACTIVACION DEL MODO PANTALLA ANCHA

Presione **SET.**

### 4 VUELTA A LA PANTALLA NORMAL

Mientras "►Wide" está indicado, presione **SET** otra vez.

## Títulos instantáneos

La videocámara tiene ocho títulos almacenados en memoria. Usted puede superponer uno de ellos sobre un título previamente almacenado como se muestra en la ilustración a la izquierda.

### INDICACION

#### 1 SELECCION DEL MODO

Gire el disco de selección PROGRAM AE hacia cualquier posición exceptuando AUTO LOCK.

#### 2 SELECCION DE FUNCION

Presione **SEL.** repetidamente hasta que visualice "►Title".

#### 3 SELECCION DEL TITULO PREAJUSTADO

Active el modo de pausa de grabación y luego presione **SET** para circular por todos los títulos preajustados hasta que aparezca el título deseado.

### NOTAS:

- Para borrar el título instantáneo durante la grabación, presione **SEL.** repetidamente hasta que visualice "►Title", después presione **SET.**
- Para llamar un título, presione **SET** otra vez.

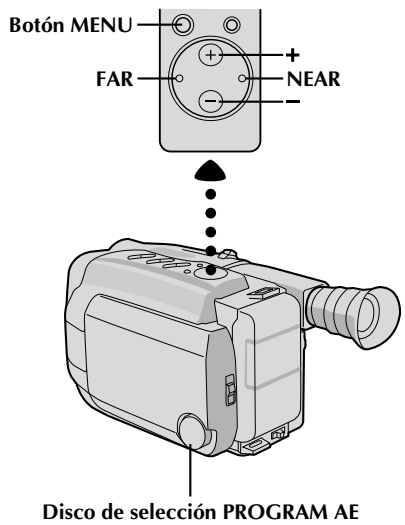

Monitor LCD o visor

Gain Up	S.LX
Tele Macro	OFF
Interval Timer	OFF
Rec Time	OFF
JLIP ID NO.	07
Tally	ON
<b>Set Character</b>	
Date/Time	
END :MENU KEY	

SET : MENU KEY									
<input type="checkbox"/>	A	B	C	D	E	F	G	H	I
J	K	L	M	N	O	P	Q	R	S
T	U	V	W	X	Y	Z	A	O	U
À	È	Ò	Ì	Ù	Ñ	Æ	Ø	Å	&
:	.	,	'	-	/	!	?	¿	♥
0	1	2	3	4	5	6	7	8	9
<input type="checkbox"/>   <input type="checkbox"/>   <input type="checkbox"/>   <input type="checkbox"/>   <input type="checkbox"/>   <input type="checkbox"/>   <input type="checkbox"/>   <input type="checkbox"/>   <input type="checkbox"/>   <input type="checkbox"/>									
End									Clear

SET : MENU KEY									
<input type="checkbox"/>	A	B	C	D	E	F	G	H	I
J	K	L	M	N	O	P	Q	R	S
T	U	V	W	X	Y	Z	A	O	U
À	È	Ò	Ì	Ù	Ñ	Æ	Ø	Å	&
:	.	,	'	-	/	!	?	¿	♥
0	1	2	3	4	5	6	7	8	9
<input type="checkbox"/>   <input type="checkbox"/>   <input type="checkbox"/>   <input type="checkbox"/>   <input type="checkbox"/>   <input type="checkbox"/>   <input type="checkbox"/>   <input type="checkbox"/>   <input type="checkbox"/>   <input type="checkbox"/>									
End									Clear

### Generador de caracteres

Usted puede ingresar un título original con un máximo de 18 caracteres.

#### 1 PANTALLA DE MENU DE ACCESO

Gire el disco de selección PROGRAM AE hacia cualquier posición, exceptuando AUTO LOCK, y presione MENU.

#### 2 ACCESO AL MENU DE INGRESO DE CARACTERES

Presione + o - para mover la barra iluminada sobre "Set Character", y después presione NEAR. Aparecerá el menú de ingreso de caracteres.

#### 3 INGRESO DE CARACTERES

Presione +, -, FAR o NEAR para mover el indicador sobre el carácter deseado, y después presione MENU. El carácter seleccionado aparece en la parte inferior de la pantalla. Repita el proceso tantas veces como desee (máx. 18).

- Para seleccionar la ubicación del próximo carácter, presione +, -, FAR o NEAR para iluminar la fila de cuadrados en la parte inferior de la pantalla, luego presione FAR o NEAR para hacer que el cuadrado deseado parpadee. Cuando termine, presione + para hacer que el indicador vuelva a la tabla de caracteres.

#### 4 FIN DEL INGRESO DE CARACTERES

Presione +, -, FAR o NEAR para hacer que "End" parpadee, luego presione MENU dos veces para volver a la pantalla normal.

### NOTAS:

- Para borrar un carácter que ingresó por error, haga que "Clear" parpadee presionando +, -, FAR o NEAR, y después presione MENU. Todos los caracteres serán borrados al mismo tiempo. O, para borrar los caracteres seleccionados solamente, primero mueva el indicador hasta la fila de cuadrados presionando +, -, FAR o NEAR para iluminarlos. Presione FAR o NEAR para hacer parpadear el carácter que desea, luego presione +, FAR o NEAR para mover el indicador hasta "  " en la esquina superior izquierda. Presione MENU.
- Para llamar los caracteres que ajustó — "Títulos instantáneos" (p. 26) o "Fecha/Hora/Inserción de Carácter" (p. 28).
- Los caracteres pueden ser ajustados en el modo de espera de grabación solamente.

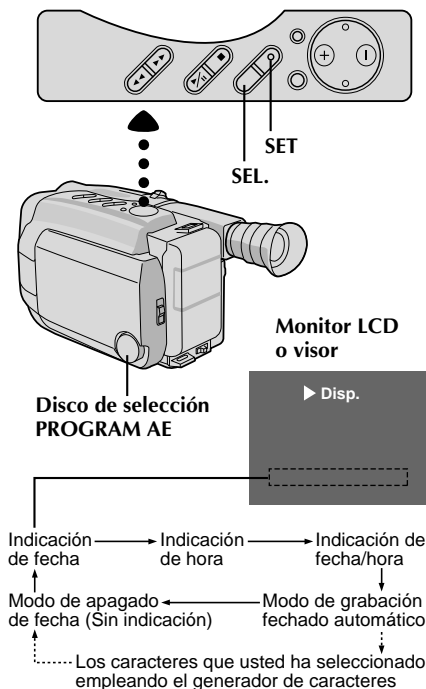

<b>Indicación de fecha</b>
DEC 25.97
<b>Indicación de hora</b>
PM10:50:00
<b>Indicación de fecha/hora</b>
DEC 25.97 PM10:50:00

<b>Grabación con fecha automática</b>
Auto Date
Grabación con fecha autom.
DEC 25.97
Fecha automática grabada
<b>Generador de caracteres</b>
I LIKE YOU ♥
Ejemplo de caracteres almacenados

## Inserción de fecha, hora y caracteres

Esta función le permite visualizar la fecha, la hora y los caracteres en el monitor LCD o en el visor y en un monitor a color conectado, regístrelos manual o automáticamente y confeccione sus propios títulos.

### NOTA:

Usted debe haber efectuado el procedimiento de ajuste de fecha/hora (☞ p. 11). Si no lo ha realizado, efectúelo antes de continuar.

### INDICACION

- 1** SELECCION DEL MODO  
Gire el disco de selección PROGRAM AE hacia cualquier posición exceptuando AUTO LOCK.
- 2** SELECCION DE LA INDICACION  
Presione **SEL.** repetidamente hasta que visualice "►Disp."
- 3** SELECCION DEL MODO DE INDICACION  
Presione **SET** mientras está con la pausa de grabación activada para circular por los modos como se muestra en la ilustración a la izquierda.

### NOTAS:

- La indicación seleccionada puede ser grabada.
- Si no desea grabar la indicación, seleccione el modo de fecha desactivada antes de filmar.
- Si desea borrar la indicación durante la filmación, presione repetidamente **SEL.** hasta que aparezca "►Disp." y luego presione **SET.**
- Para llamar otra vez la indicación, presione **SET** otra vez.

### GRABACION AUTOMATICA DE LA FECHA

Su videocámara graba automáticamente la fecha durante 5 segundos aproximadamente después de iniciar la grabación en las siguientes situaciones:

- Después de cambiar la fecha.
- Después de colocar un cassette.
- Después de seleccionar el modo de grabación automática de la fecha presionando **SET.**

En este modo la fecha es reemplazada después de 5 segundos con "AUTO DATE".

### NOTAS:

- El ajuste de **PROGRAM AE** en **LOCK** siempre activa este modo y desactiva todos los otros modos.
- En el modo de grabación automática de la fecha si la fecha cambia mientras usted está filmando, la indicación de la fecha es grabada durante 5 segundos aproximadamente desde ese punto. No queda grabada en ninguna otra grabación efectuada ese día.

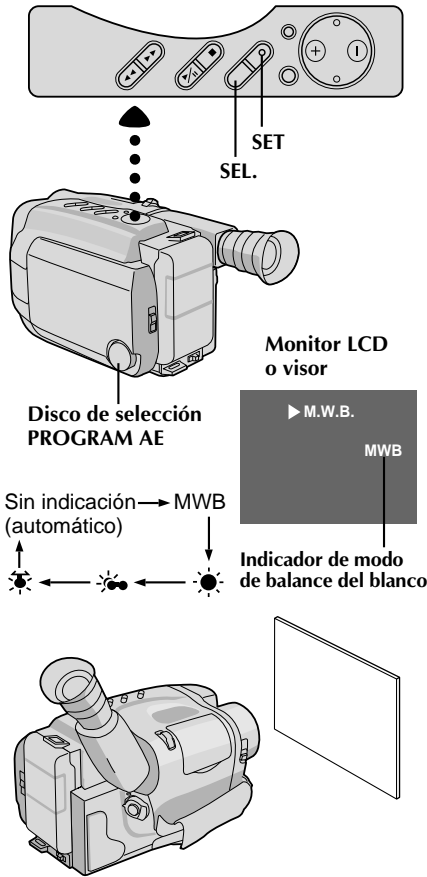

## Ajuste manual del balance del blanco (M.W.B.)

El sistema sensor automático de temperatura de color de la videocámara capta la temperatura del color de la iluminación ambiente para el ajuste automático del balance del blanco. Sin embargo, el ajuste preciso del color no es posible en las siguientes condiciones:

- Cuando un objeto tiene varios tonos del mismo color.
- Cuando un objeto predominantemente rojo o marrón es filmado al aire libre.

En estos casos utilice los filtros de preajuste incorporados en la videocámara para el ajuste del balance del blanco.

- 1 SELECCION DEL MODO**  
Gire el disco de selección PROGRAM AE hacia cualquier posición exceptuando AUTO LOCK.
- 2 SELECCION DEL MODO**  
Presione **SEL.** repetidamente hasta que visualice "►M.W.B.".
- 3 SELECCION DEL BALANCE DEL BLANCO**  
Presione **SET** (balance manual del blanco) hasta que la indicación deseada aparezca en el monitor LCD o en el visor.
  - "MWB" ..... Con un ajuste personal memorizado del balance del blanco (Vea abajo.)
  - "☀️" ..... Al aire libre en un día soleado
  - "☁️" ..... Al aire libre en un día nublado
  - "💡" ..... La fuente de luz es una lámpara halógena o de tungsteno

### MWB

MWB ajusta la temperatura del color de la fuente de iluminación del sujeto para que usted pueda filmar colores naturales que no son afectados por el medio ambiente, aunque haya múltiples sujetos con diferentes temperaturas de color.

### NOTAS:

- Para conmutar al ajuste de balance automático del blanco, presione **SET** hasta que desaparezca la indicación, o gire el disco de selección PROGRAM AE a "AUTO LOCK".
- Reajuste el balance del blanco cuando la luz haya cambiado, cuando la alimentación de la videocámara sea desconectada y conectada otra vez, o cuando haya cambiado la posición del disco PROGRAM AE.
- Cuando ajusta la escena colocando un papel coloreado frente al sujeto en el paso 2 ("AJUSTE DEL ENFOQUE"), esta unidad hace su temperatura de color normal para el balance automático del blanco. De esta manera usted podrá disfrutar de la filmación con diferentes colores. Por ejemplo, cuando la ajusta en rojo, azul o amarillo, la imagen se vuelve de un color aproximado al verde, naranja o morado respectivamente.

- 1 SELECCION DEL MODO**  
Gire el disco de selección PROGRAM AE hacia cualquier posición exceptuando AUTO LOCK.
- 2 AJUSTE DEL ENFOQUE**  
Apunte la videocámara a un objeto plano y blanco tal como una hoja de papel blanco y ajuste el enfoque manualmente (☞ p. 23).
- 3 AJUSTE DEL BALANCE DEL BLANCO**  
Presione **SET** hasta que "MWB" aparezca, luego mantenga presionado **SET** durante más de 3 segundos.
  - "MWB" parpadea en el monitor LCD o en el visor durante el ajuste, luego para de parpadear y cuando se termina el ajuste permanece encendida.

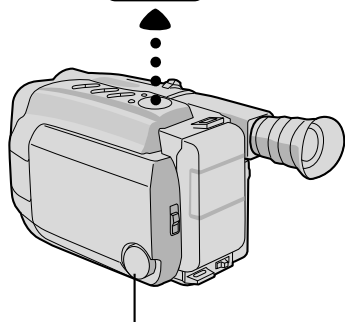
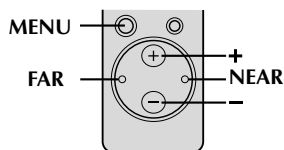

Disco de selección PROGRAM AE

## Monitor LCD o visor

Gain Up	S.LX
Tele Macro	OFF
Interval Timer	OFF
Rec Time	OFF
JLIP ID NO.	07
Tally	ON
Set Character	
Date/Time	
END :MENU KEY	

Gain Up	▶ NORM
Tele Macro	▶ ON
Interval Timer	1min
Rec Time	1/2s
JLIP ID NO.	07
Tally	ON
Set Character	
Date/Time	
END :MENU KEY	

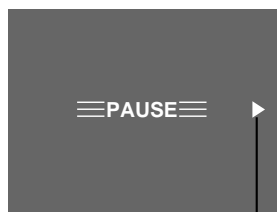

Si los ajustes de fábrica de Gain Up o Tele Macro en el menú han sido modificados, esta marca aparece.

## Uso del menú para ajuste fino

Esta videocámara está equipada con un sistema de menú en pantalla que simplifica muchos de los ajustes más finos de la videocámara.

- 1 SELECCION DEL MODO**  
Gire el disco de selección PROGRAM AE hacia cualquier posición exceptuando AUTO LOCK.
- 2 ACCESO A LA PANTALLA DEL MENU**  
Presione MENU.
- 3 SELECCION DE LA FUNCION**  
Presione + o - para colocar la barra iluminada sobre la función deseada.
- 4 AJUSTE**  
El procedimiento de ajuste depende de la función que seleccione.  
*Si usted selecciona Gain Up, Tele Macro, Interval Timer, Rec Time, JLIP ID NO. o Tally . . .*  
.... Presione FAR o NEAR para circular a través de las opciones hasta que visualice el ajuste deseado.  
*Si usted selecciona Set Character o Date/Time . . .*  
.... Presione NEAR para acceder al menú de selección de cada función (generador de caracteres - p. 27; fecha/hora - p. 11).
- 5 CIERRE DEL MENU**  
Presione MENU. Reaparecerá la pantalla normal.

**NOTA:**

El menú está disponible en el modo de espera de grabación solamente.

## MENU

Gain Up	S.LX	Para grabar un sujeto en un ambiente oscuro. Cuando es más conveniente filmar un sujeto con una imagen más brillante aunque la imagen pierda un poco de contraste. Seleccionado automáticamente cuando se coloca el disco de selección PROGRAM AE en el modo AUTO LOCK. (S. LX: Super LoLux)
	► NORM	Para grabar un sujeto en un ambiente iluminado con luz mortecina. Cuando es más conveniente filmar con una imagen más contrastada aunque el sujeto se oscurezca un poco. Este ajuste es adecuado para medir la sensibilidad de acuerdo a EIA-639 (EIA* Estandar para Medición de Sensibilidad de Luz Mortecina) *EIA: Asociación de Industrias Electrónicas
	► OFF	Le permite filmar escenas oscuras sin ajuste de brillo de imagen.
Tele Macro	OFF	Usualmente colocado en este ajuste.
	► ON	Usualmente la distancia al sujeto dónde el objetivo está enfocado depende de la amplificación del zoom. A menos que haya una distancia mayor a 1 m hasta el sujeto, el objetivo queda desenfocado en el ajuste telefoto máximo. Cuando lo coloca en "ON" puede filmar un sujeto tan grande como posible a una distancia de 60 cm. • Dependiendo de la posición del zoom, el objetivo puede quedar desenfocado.
Interval Timer	OFF	Esta función le permite ajustar los parámetros para el disparador automático (☞ p. 32) y grabación con lapso de tiempo (☞ p. 33).
	15 s	
	30 s	
	1 min	
Rec Time	OFF	Esta función le permite ajustar los parámetros para la animación y grabación con lapso de tiempo (☞ p. 33).
	1/4 s	
	1/2 s	
	1 s	
JLIP ID NO.	5 s	Este número será necesario en el futuro cuando se conecte la videocámara a un ordenador utilizando el terminal JLIP. Los números van de 01 a 99. El ajuste de fábrica es 07.
	ON	
	OFF	
	OFF	
Tally	ON	La lámpara testigo se enciende indicando el inicio de la grabación.
	OFF	La lámpara testigo permanece apagada.
Set Character	Le permite ingresar caracteres. (☞ p. 27)	
Data/Time	Le permite ajustar la fecha y hora actuales (☞ p. 11).	

 = Ajuste de fábrica y cuando se coloca el disco de selección PROGRAM AE en AUTO LOCK

**NOTA:**

*Durante la filmación con poca iluminación la precisión del enfoque automático puede reducirse aunque se emplee la ganancia. En este caso emplee el enfoque manual (☞ p. 23).*

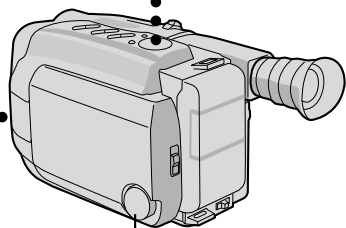
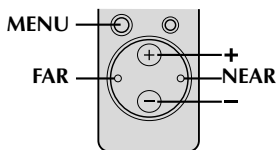

Disco de selección PROGRAM AE

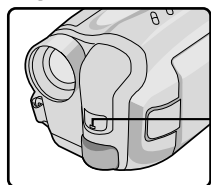

Lámpara testigo

Indicador de tiempo de intervalo

Indicador de tiempo de grabación



Monitor LCD o visor

Gain Up	S.LX
Tele Macro	OFF
<b>Interval Timer</b>	<b>OFF</b>
Rec Time	OFF
JLIP ID NO.	07
Tally	ON
Set Character	
Date/Time	
END :MENU KEY	

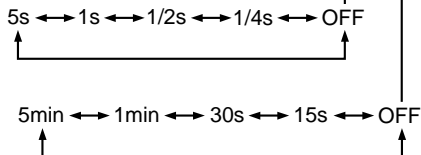

## Disparador automático

Usted puede ajustar el retraso entre la pulsación de inicio/parada de grabación y el momento de inicio de la grabación. Si se fija la videocámara, el operador de la misma podrá entrar en la escena antes de que se inicie la grabación.

### NOTA:

Asegúrese de que la grabadora de video está en el modo de espera de grabación, antes de ejecutar los siguientes pasos.

## PANTALLA DE MENU DE ACCESO

**1** Gire el disco de selección PROGRAM AE hacia cualquier posición, exceptuando AUTO LOCK, y presione MENU.

## AJUSTE DEL TIEMPO DE INTERVALO

**2** Presione - o + para mover hacia abajo la barra iluminada hasta "Interval Timer", luego presione FAR o NEAR para circular por las opciones. Pare cuando visualice el tiempo deseado. Seleccione "15s", "30s", "1 min", "5 min" o la desactivación "OFF" de la selección.

## CIERRE DEL MENU

**3** Presione MENU.

## INICIO DE LA GRABACION RETARDADA

**4** Presione el botón de inicio/parada de grabación. La lámpara testigo comenzará a parpadear y la frecuencia de parpadeo aumentará 5 segundos antes de que se inicie la grabación. Una vez que se inicia la grabación, la luz deja de parpadear y permanece encendida.

### Para desactivar el temporizador automático . . .

.... Presione el botón de inicio/parada de grabación mientras la lámpara testigo está parpadeando, para que deje de parpadear y coloque "Interval Timer" en "OFF".



## Animación

Para darle una ilusión de movimiento a las escenas u objetos fijos. Esta función le permite filmar una serie de escenas, cada una levemente diferente, del mismo objeto durante un breve período.

### NOTA:

Antes de efectuar los siguientes pasos, asegúrese que la cámara de video está en el modo de espera de grabación y que el modo de grabación esté ajustado en "SP".

### PANTALLA DE MENU DE ACCESO

- 1 Gire el disco de selección PROGRAM AE hacia cualquier posición, exceptuando AUTO LOCK, y presione **MENU**.

### AJUSTE DEL TIEMPO DE GRABACION

- 2 Presione – o + para mover la barra iluminada hacia abajo hasta "**Rec Time**" y después presione **FAR** o **NEAR** para circular a través de las opciones. Pare cuando visualice el tiempo deseado. Seleccione "1/4s", "1/2s", "1s", "5s", o la desactivación "OFF" de la selección. Luego presione **MENU** para cerrar la pantalla del menú.

### INICIO DE LA GRABACION

- 3 Presione inicio/parada de grabación después de enfocar el sujeto. La grabación para automáticamente después de transcurrido el tiempo seleccionado.

### ENSAMBLADO DE UN CONJUNTO DE IMAGENES

- 4 Repita el paso 3 para obtener el número deseado de imágenes.

### DESACTIVACION DEL MODO DE ANIMACION

- 5 Coloque "**Rec Time**" en "OFF" en la pantalla de menú.

### NOTAS:

- Para obtener los mejores resultados asegúrese que la videocámara esté fija cuando filma en los modos de animación o de lapso de tiempo.
- La aparición/desaparición gradual de la imagen por fundido no puede ser ejecutada durante la filmación con animación o con lapso de tiempo.
- Antes de efectuar otras operaciones después de animación o grabación por lapso de tiempo, asegúrese de desactivar estos modos.

## Lapso de tiempo

Usted puede grabar secuencialmente a lapsos de tiempo preajustados. Dejando la videocámara apuntada a un sujeto específico usted puede grabar los cambios más leves durante un período extenso.

### NOTA:

Antes de efectuar los siguientes pasos, asegúrese que la cámara de video está en el modo de espera de grabación y que el modo de grabación esté ajustado en "SP".

### PANTALLA DE MENU DE ACCESO

- 1 Gire el disco de selección PROGRAM AE hacia cualquier posición, exceptuando AUTO LOCK, y presione **MENU**.

### AJUSTE DEL INTERVALO ENTRE GRABACIONES

- 2 Presione – o + para mover la barra iluminada hacia abajo hasta "**Interval Timer**" y después presione **FAR** o **NEAR** para circular a través de las opciones. Pare cuando visualice el tiempo deseado. Seleccione "15s", "30s", "1 min", "5 min" o la desactivación "OFF" de la selección.

### AJUSTE DEL TIEMPO DE GRABACION

- 3 Presione – o + para mover la barra iluminada hacia abajo hasta "**Rec Time**" y después presione **FAR** o **NEAR** para circular a través de las opciones. Pare cuando visualice el tiempo deseado. Seleccione "1/4s", "1/2s", "1s", "5s", o la desactivación "OFF" de la selección. Luego presione **MENU** para cerrar la pantalla del menú.

### INICIO DE LA GRABACION POR LAPSO DE TIEMPO

- 4 Presione inicio/parada de grabación. La grabación y los intervalos de parada se alternarán automáticamente.

### DESACTIVACION DEL MODO DE LAPSO DE TIEMPO

- 5 Para desactivarlo cuando la lámpara testigo no está parpadeando, coloque "**Rec Time**" y "**Interval Timer**" en "OFF" en la pantalla de menú. Para apagar la lámpara testigo cuando está parpadeando, presione el botón de inicio/parada de grabación para detener el parpadeo y coloque "**Interval Timer**" y "**Rec Time**" en "OFF" en la pantalla de menú.

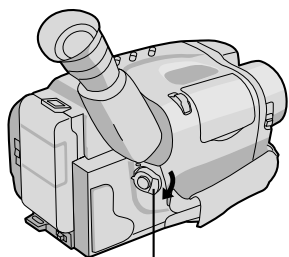

POWER

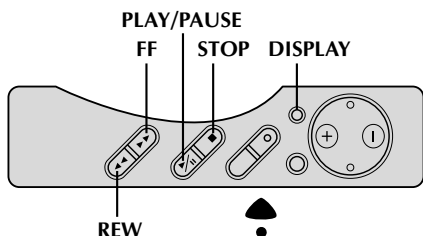

REW

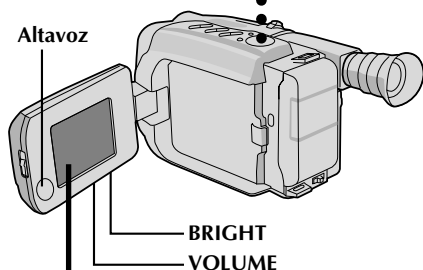

Altavoz

BRIGHT  
VOLUME

Indicador del modo de grabación

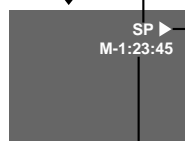
SP  
M-1:23:45

- Indicador de transporte de cinta
- ▶ : Reproducción
  - ▶▶ : Avance rápido/ Búsqueda hacia adelante
  - ◀◀ : Rebobinado/ Búsqueda hacia atrás
  - || : Reproducción de imagen fija
  - ▲ : Expulsación

Contador de cinta

### Monitor LCD retraído

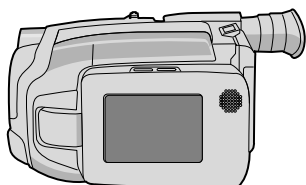

## COLOCACION DE UN CASSETTE

- 1 Primero deslice MONITOR OPEN y abra el monitor LCD a un ángulo mayor de 45 grados. Presione EJECT para abrir el portacassette, luego inserte el cassette con la etiqueta apuntando hacia afuera. Presione PUSH para asegurarse de que el portacassette está cerrado y bloqueado.

## SELECCION DEL MODO

- 2 Asegúrese de que el monitor LCD esté completamente abierto. Coloque el conmutador de alimentación en PLAY. Se encenderá el indicador de alimentación conectada.

## REPRODUCCION

- 3 Presione PLAY/PAUSE. La imagen reproducida aparece en el monitor LCD.

## PARADA DE REPRODUCCION

- 4 Presione STOP.

## Rebobine o avance rápidamente la cinta

Con el modo de parada activado, presione REW para rebobinar o FF para avanzar rápidamente la cinta.

## Ajuste del brillo del monitor LCD

Para aumentar el brillo de la imagen gire el mando BRIGHT hacia "+".

Para oscurecer la imagen gire el mando hacia "-".

## Control de volumen del altavoz

Usted puede ajustar el volumen del altavoz girando el mando VOLUME.

## AJUSTE DEL VOLUMEN

- 1 **Si desea aumentar el volumen...**  
Gire el mando hacia "+".  
**Si desea reducir el volumen...**  
Gire el mando hacia "-".

## NOTAS:

- La videocámara se desconecta automáticamente después de transcurridos 5 minutos aproximadamente con el modo de parada activado. Para activarla otra vez, coloque el conmutador de alimentación en POWER OFF y a continuación en PLAY.
- Cuando coloca el conmutador de alimentación en CAMERA y abre el monitor LCD a un ángulo de 45 grados o mayor, el monitor LCD se conecta y el visor se desconecta automáticamente para ahorrar energía.
- Cuando desconecta el monitor LCD, no se escucha el sonido proveniente del altavoz.
- La imagen reproducida también puede ser vista en el visor (con el monitor LCD cerrado), o en un TV conectado (p. 36). La operación de la cámara de video es la misma que se describe en esta sección.
- Usted también puede ver la imagen reproducida en el monitor LCD cuando éste está levantado y retraído.
- Durante la reproducción el presionar DISPLAY le permite borrar todas las indicaciones en pantalla.

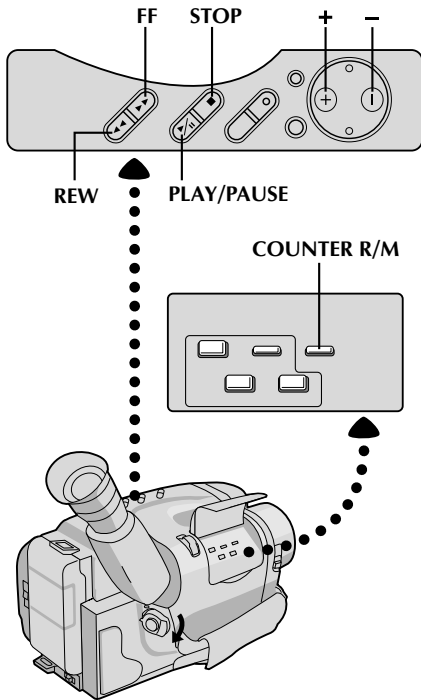

<p><b>FUNCION:</b> <b>PROPOSITO:</b></p> <p><b>OPERACION:</b></p> <p><b>NOTAS:</b></p>	<p><b>Seguimiento manual</b> Para eliminar las barras de interferencia que aparecen en la pantalla durante la reproducción.</p> <p>1) Presione cualquiera de los botones - y + tantas veces como sea necesario para obtener la mejor imagen.</p> <ul style="list-style-type: none"> <li>• Para reposicionar el seguimiento al ajuste original, presione simultáneamente ambos botones - y +.</li> <li>• El seguimiento manual puede no funcionar con cintas grabadas en otros VCR o videocámaras.</li> </ul>
<p><b>FUNCION:</b> <b>PROPOSITO:</b></p> <p><b>OPERACION:</b></p> <p><b>NOTA:</b></p>	<p><b>Reproducción de imagen fija</b> Para hacer una pausa durante la reproducción.</p> <p>1) Presione <b>PLAY/PAUSE</b> durante la reproducción.</p> <p>2) Para reanudar la reproducción normal, presione otra vez <b>PLAY/PAUSE</b>.</p> <p><i>Aparecerán barras de interferencia y las imágenes pueden ser monocromáticas durante la reproducción de imagen fija. Esto es normal.</i></p>
<p><b>FUNCION:</b> <b>PROPOSITO:</b></p> <p><b>OPERACION:</b></p> <p><b>NOTA:</b></p>	<p><b>Búsqueda rápida</b> Para permitirle la búsqueda a alta velocidad en cualquier sentido.</p> <p><b>Búsqueda hacia adelante</b> 1) Presione <b>FF</b> durante la reproducción.</p> <p><b>Búsqueda hacia atrás</b> 2) Presione <b>REW</b> durante la reproducción.</p> <p><i>Aparecerán barras de interferencia y las imágenes pueden ser monocromáticas durante la búsqueda rápida. Esto es normal.</i></p>
<p><b>FUNCION:</b> <b>PROPOSITO:</b></p> <p><b>OPERACION:</b></p> <p><b>NOTAS:</b></p>	<p><b>Función de memoria de contador</b> Para facilitar la localización de segmentos específicos de la cinta.</p> <p>1) Presione <b>COUNTER R/M</b> y manténgalo presionado durante más de 2 segundos. El contador se reposicionará a "0:00:00".</p> <p>2) Presione <b>COUNTER R/M</b>. Aparecerá "M".</p> <p>3) Después de grabar o reproducir, presione <b>STOP</b> y después <b>REW</b>. La cinta para automáticamente en o cerca de 0:00:00.</p> <p>4) Para iniciar la reproducción presione <b>PLAY/PAUSE</b>.</p> <ul style="list-style-type: none"> <li>• La memoria del contador funciona en los modos de avance rápido y de rebobinado.</li> <li>• Para desactivar la función de memoria del contador presione <b>COUNTER R/M</b> menos de un segundo para que "M" desaparezca.</li> </ul>

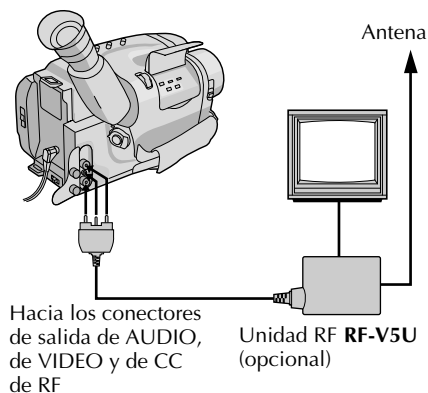
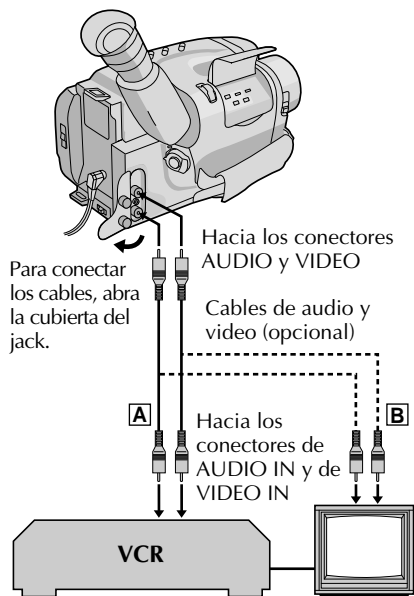

Hay tres tipos de conexiones básicas. Para efectuar las conexiones refiérase también a los manuales de instrucción de su VCR y TV.

## Conexión con un VCR [A] (Edición, copia y reproducción)

### NOTA:

Utilice el cable opcional de audio y video.

## CONEXION DE LA VIDEOCAMARA A UN VCR

**1** Conecte el cable de video y audio como se muestra en la ilustración a la izquierda, entre los conectores de AUDIO y VIDEO de la videocámara y los del VCR.

## CONEXION DE LA ALIMENTACION

**2** Conecte la alimentación de la videocámara del VCR y del TV.

## SELECCION DEL MODO

**3** Ajuste el VCR en el modo de entrada AUX y ajuste el TV en el modo de VIDEO.

## Conexión con un TV con conectores [B] de entrada de A/V (Reproducción EXCLUSIVAMENTE)

### NOTA:

Utilice el cable opcional de audio y video.

## CONEXION DE LA VIDEOCAMARA A UN TV

**1** Conecte el cable de audio y video, como se muestra en la ilustración a la izquierda, entre los conectores de AUDIO y VIDEO de la videocámara y los del TV.

## SELECCION DEL MODO

**2** Ajuste el TV en el modo de VIDEO o AV (como se especifica en las instrucciones del mismo).

## Conexión a un TV SIN conectores de entrada de A/V (reproducción EXCLUSIVAMENTE)

### NOTA:

Utilice la unidad opcional RF-V5U.

\* Refiérase al manual de instrucción del RF-V5U para el procedimiento de conexión.

### NOTAS:

- Se recomienda utilizar el adaptador/cargador de alimentación de CA en lugar de la batería.
- Para monitorizar la imagen y el sonido provenientes de una videocámara sin insertar un cassette, coloque el conmutador de alimentación de la videocámara en "CAMERA". A continuación, coloque su TV en el modo apropiado de entrada.
- Si usted posee un TV o altavoces que no están especialmente blindados, no coloque los altavoces junto al TV ya que producirá interferencia en la imagen reproducida por la videocámara.

## Adaptador de cassette (VHS playpak)

Utilícelo para reproducir cassettes de video VHS-C grabados con esta videocámara. El mismo es compatible con cualquier grabadora de cassette de video VHS. El adaptador C-P7U está alimentado por una pila y efectúa automáticamente la colocación y extracción de la cinta.

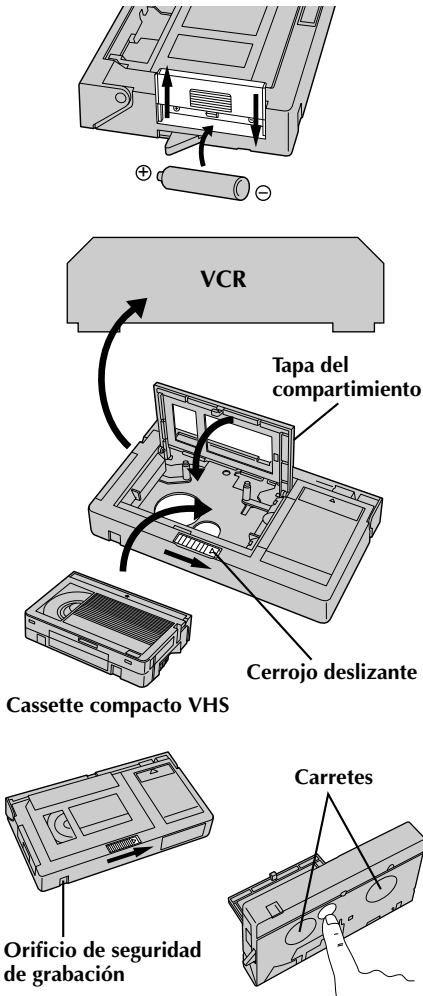

### 1 INSERCIÓN DE LA PILA

Deslice la cubierta de la pila para extraerla y coloque una pila tamaño "AA (R6)" como se muestra en la ilustración de la izquierda. Luego recolocó la cubierta.

### 2 INSERCIÓN DE UN CASSETTE EN EL ADAPTADOR

Deslice el cerrojo para abrir la tapa del compartimiento del adaptador, luego inserte un cassette y cierre la tapa del compartimiento.

### 3 REPRODUCCION EN EL VCR CONECTADO

Coloque el adaptador de cassette dentro del VCR y reproduzca la cinta normalmente.

### 4 EXTRACCION DEL ADAPTADOR DE CASSETTE

Deslice el cerrojo y se abrirá automáticamente la tapa del compartimiento. Luego inserte el dedo en el orificio ubicado debajo del adaptador como se muestra en la ilustración de la izquierda, empuje hacia arriba y extraiga el cassette.

## NOTAS:

- Durante la colocación y extracción del cassette no toque los carretes por seguridad y para proteger la cinta.
- Durante la reproducción con efectos especiales (cámara lenta, imagen fija, etc.) quizá vibre la imagen o aparezcan barras de ruido en la pantalla.
- Para grabar en un VCR utilizando un cassette compacto, y el adaptador, cubra el orificio de seguridad de grabación del adaptador con cinta adhesiva.

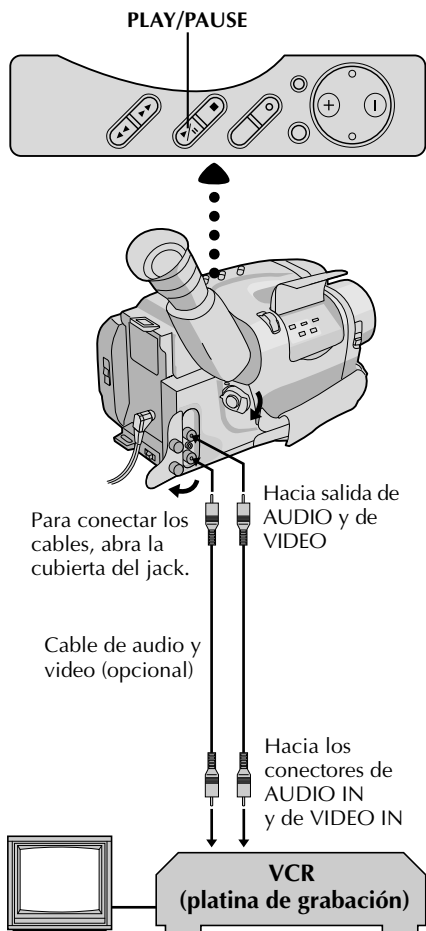

## Copia de cintas

### 1 CONEXION DEL EQUIPAMIENTO

Conecte la videocámara y el VCR basándose en la ilustración a la izquierda.

### 2 PREPARATIVOS PARA LA COPIA

Coloque el conmutador de alimentación de la videocámara en "PLAY", conecte la alimentación del VCR e inserte los cassettes apropiados en la videocámara y en el VCR.

### 3 SELECCION DEL MODO DEL VCR

Active los modos AUX y pausa de grabación del VCR.

### 4 BUSQUEDA DEL PUNTO PARA EDICION POR INSERCIÓN

Active el modo de reproducción de la videocámara para encontrar el punto inmediato previo al punto de edición por inserción. Una vez que lo encuentra, presione **PAUSE** en la videocámara.

### 5 INICIO DE LA EDICION

Presione **PLAY** en la videocámara y active el modo de grabación del VCR.

### 6 PARADA TEMPORAL DE EDICION

Active el modo de pausa de grabación del VCR y presione **PAUSE** en la videocámara.

### 7 EDICION DE SEGMENTOS ADICIONALES

Repita los pasos de 4 a 6 para edición adicional y al terminar detenga el VCR y la videocámara.

## Edición por montaje aleatorio [Edición R.A.]

Utilizando su videocámara como reproductor fuente usted puede crear fácilmente videos editados. Es posible seleccionar un máximo de 8 "cortes" para edición automática en cualquier orden que desee. La edición R.A. se realiza más fácilmente cuando se instala un MBR (mando a distancia para múltiples marcas) RM-V700U\*, para operar su marca de VCR (vea la lista de códigos del VCR), pero también puede ser realizada operando el VCR manualmente.

\* El RM-V700U está disponible opcionalmente.

(☞ p. 42).

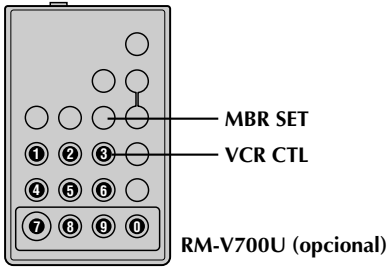

**LISTA DE CODIGOS DEL VCR**

NOMBRE DE LA MARCA VCR	BOTONES (A) (B)	NOMBRE DE LA MARCA VCR	BOTONES (A) (B)
GE	1 1	PHILIPS	1 2
	9 2		3 3
	9 0		PANASONIC
	9 4	1 3	
HITACHI	6 6	1 7	
	6 3	1 1	
	JVC A	9 1	9 4
9 6		1 8	
9 3		RCA	
MAGNAVOX			9 5
	1 1		9 4
	7 1		6 6
	7 6	6 3	
MITSUBISHI	6 7	9 0	
	6 8	SANYO	
	NEC		3 6
3 7		3 5	
3 8		SHARP	
PHILIPS	1 9		1 5
	9 5	1 0	
	1 1	SONY	
	9 4		6 5
	9 1		6 0
	9 6	3 9	
TOSHIBA	6 9	3 1	
	6 1	ZENITH	
ZENITH	1 6		

**NOTAS:**

- Si la alimentación del VCR no queda conectada en el paso 1, intente otro código de la lista de códigos del VCR.
- Algunas marcas de VCR no conectan la alimentación automáticamente. En este caso, conecte manualmente la alimentación e intente el paso 2.
- Si el RM-V700U no es capaz de controlar el VCR, utilice los controles del VCR.

**AJUSTE EL CODIGO REMOTO/VCR**

**1**

**AJUSTE DEL MANDO A DISTANCIA PARA OPERAR EL VCR**

Desconecte la alimentación del VCR y apunte el mando a distancia hacia el sensor infrarrojo del VCR. Luego, refiriéndose a la lista de códigos del VCR de la izquierda, mantenga presionado **MBR SET** y presione el botón (A), después el (B).

- El código queda automáticamente ajustado una vez que usted suelta el botón **MBR SET** y se conecta la alimentación del VCR.

**2**

**OPERACION DEL VCR**

Asegúrese de que la alimentación del VCR esté conectada. Luego mantenga presionado **VCR CTL**, y presione el botón correspondiente a la función deseada en el mando a distancia. Las funciones que el mando a distancia puede operar son: PLAY, STOP, PAUSE, FF, REW y VCR REC STBY (no es necesario presionar **VCR CTL** para esta última).

*Ahora usted está listo para intentar la edición de conjuntos aleatorios.*

**IMPORTANTE:**

Aunque el MBR es compatible con los VCR de JVC, y con los de otros muchos fabricantes, puede no funcionar con el suyo o puede ofrecer funciones limitadas.

**EFFECTUE LAS CONEXIONES**

**1**

**CONECTE A . . .**

- A UN VCR DE JVC QUE ESTA EQUIPADO CON TERMINAL REMOTO DE PAUSA**  
Conecte el cable para edición al terminal PAUSE remoto.
- B UN VCR DE JVC QUE NO ESTA EQUIPADO CON TERMINAL REMOTO DE PAUSA**  
Conecte el cable para edición al terminal R.A. EDIT.
- C A UN VCR QUE NO ES DE JVC Y QUE NO POSEE NINGUNO DE LOS DOS TERMINALES**  
Conecte el cable para edición al jack PAUSE IN del RM-V700U.  
Todas las otras conexiones están mostradas en la ilustración de la página 40.

**CONTINUA EN LA PROXIMA PAGINA**

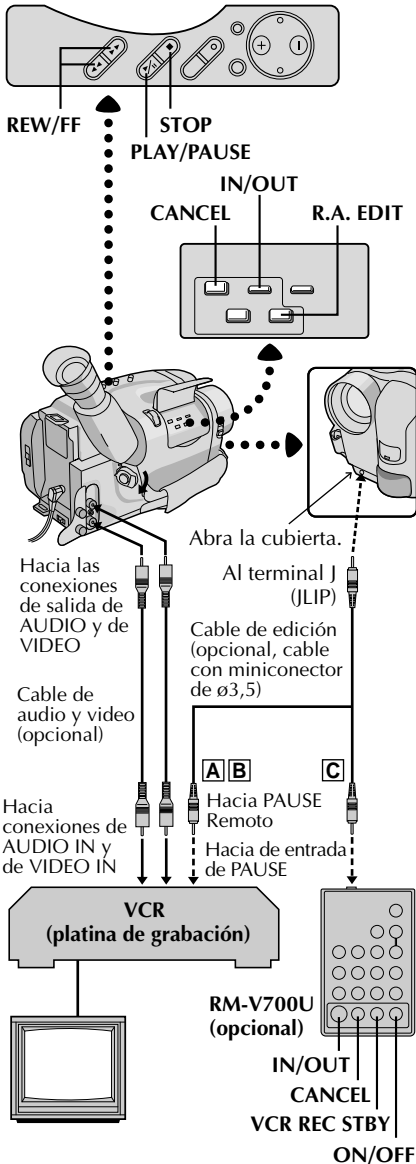

## PREPARE LA VIDEOCAMARA

- 1 Inserte una cinta grabada y coloque el conmutador de alimentación en "PLAY".

## PREPARACION DEL VCR

- 3 Conecte la alimentación, inserte una cinta para grabar y active el modo AUX (refiérase a las instrucciones del VCR).

## SELECCIONE LAS ESCENAS

### ACCESO A LA INDICACION DEL CONTADOR R.A. EDIT

- 1 Presione **PLAY/PAUSE**, después presione **R.A. EDIT** y aparecerá la indicación del contador en el visor y en la pantalla del TV conectado.

### REGISTRO DEL PRINCIPIO DE LA ESCENA

- 2 Presione **REW** o **FF** para ubicar el principio de la escena que desee, luego presione **IN/OUT** para registrar ese punto. Los datos aparecen bajo "IN" en la indicación.

### REGISTRO DEL FIN DE LA ESCENA

- 3 Presione **REW** o **FF** para ubicar el fin de la escena y presione **IN/OUT** para registrarlo. Los datos aparecen debajo de OUT en la indicación. El tiempo total de la escena/s registradas es indicado en la parte inferior de la pantalla.

### REGISTRO DE ESCENAS ADICIONALES

- 4 Repita los pasos 2 y 3 para cada escena adicional (8 máximo).

### CORRECCIONES

- 5 Presione **CANCEL** durante los pasos 2 y 3 para borrar el punto registrado más recientemente.

## NOTAS:

- El RM-V700U puede ser utilizado también para operar otras videocámaras. Apunte el RM-700U hacia el sensor remoto de la videocámara y presione cualquiera de los siguientes botones (la función aparece entre paréntesis).
  - ON/OFF (R.A. EDIT de la videocámara)
  - IN/OUT (IN/OUT de la videocámara)
  - CANCEL (CANCEL de la videocámara)
- Deberá haber por lo menos un segundo entre un punto de inserción y su correspondiente punto de corte.
- Para asegurar un funcionamiento correcto deje un espacio sin grabar de 15 segundos entre escenas.
- Las porciones sin grabar de la cinta no pueden ser registradas como puntos de inserción o de corte.
- Si pasan más de 5 minutos en la búsqueda de un punto de inserción el modo de pausa de grabación del VCR es desactivado y no se efectúa la edición.
- Al presionar **R.A.EDIT** borra de la memoria todos los puntos de inserción y de corte.
- Deje un pequeño margen de error alrededor de cada punto de inserción para asegurarse de que la escena será grabada en su totalidad.

IN	OUT
1	0:00:25
2	----
3	----
4	----
5	----
6	----
7	----
8	----
COUNTER	0:00:25
TOTAL	0:00:00

IN	OUT
1	0:00:25
2	0:03:18
3	0:02:33
4	0:04:11
5	----
6	----
7	----
8	----
COUNTER	0:04:11
TOTAL	0:01:13



CINTA ORIGINAL (Cámara)

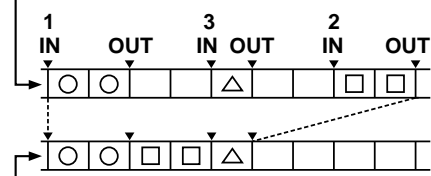

CINTA EDITADA (VCR)

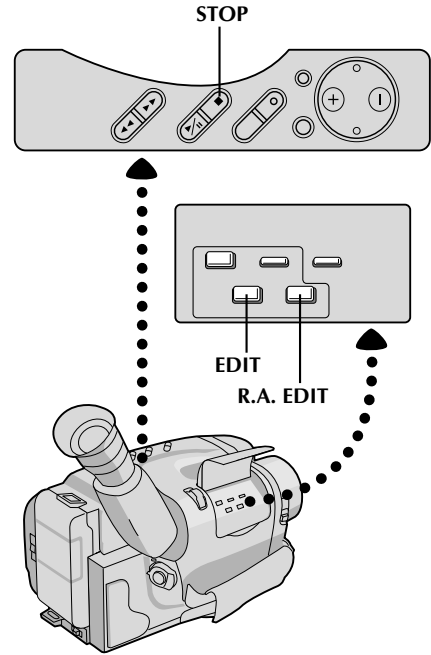

EDICION AUTOMATICA EN UN VCR

ACTIVACION DEL MODO DE PAUSA DE GRABACION DEL VCR

**1** Apunte el mando a distancia hacia el sensor infrarrojo del VCR y presione **VCR REC STBY**, o active manualmente el modo de pausa de grabación del VCR.

INICIO DE LA EDICION AUTOMATICA

**2** Presione **EDIT** en la videocámara y las escenas previamente seleccionadas serán copiadas en el VCR en el orden especificado.

FIN DE LA EDICION AUTOMATICA

**3** Cuando todas las escenas seleccionadas hayan sido copiadas, la videocámara y el VCR ingresarán en el modo de imagen fija o en el de pausa. Presione **STOP** en ambas unidades. Para borrar la indicación del contador de edición R.A., presione **R.A.EDIT**.

- Cuando termine la edición, asegúrese de desconectar el cable de edición y el cable de audio/video.

**NOTAS:**

- Si usted realizó el paso **1** en la página 39 "EFECTUE LAS CONEXIONES", mantenga el mando a distancia apuntado hacia el VCR durante la edición.
- La indicación en pantalla aparece solamente mientras la videocámara busca cada escena.
- Con ciertos VCR podrá haber alguna interferencia en los puntos de inserción o de corte en la cinta editada.

El mando a distancia con funciones completas puede operar a distancia esta videocámara así como también las operaciones básicas (PLAY, STOP, PAUSE, FF, y REW) de su grabadora de video. El mando a distancia hace posible funciones adicionales de grabación.

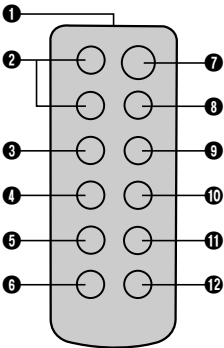
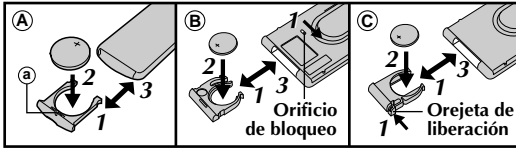

**RM-V705U**  
(suministrado)

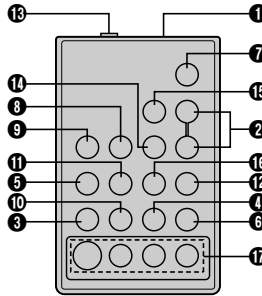

**RM-V700U**  
(opcional)

## Inserción de la pila

### EXTRACCIÓN DEL PORTAPILA

- 1 Tipo A** : Extraiga el portapila insertando un instrumento puntiagudo en la ranura **A**.
- 2 Tipo B** : Retire el portapila al mismo tiempo que desliza el orificio de bloqueo con un instrumento puntiagudo.
- 3 Tipo C** : Presione la orejeta de liberación y extraiga el portapila.

### INSERCIÓN DE LA PILA

- 2** Coloque la pila de litio (CR2025)\*, con su lado (+) hacia arriba, en el portapila.

### REEMPLAZO DEL PORTAPILA

- 3** Vuelva a colocar el portapila en la dirección de la flecha hasta que se trabé en su sitio.
- \* Lea Precauciones sobre la pila de litio en la página 2.

Botones	Funciones	
	Con el interruptor de alimentación de la videocámara colocado en "CAMERA".	Con el interruptor de alimentación de la videocámara colocado en "PLAY".
<b>1</b> Ventanilla de transmisión del rayo infrarrojo	Transmite el rayo de señales.	
<b>2</b> ZOOM (T/W)	Alejamiento/acercamiento de la imagen (☞ p. 18)	—
<b>3</b> PLAY	—	Inicio de reproducción (☞ p. 34)
<b>4</b> STOP	—	Parada (☞ p. 34)
<b>5</b> REW	Retoma (Rebobinado)/revisión rápida (☞ p. 18)	Rebobinado/búsqueda reversible (☞ p. 35)
<b>6</b> INSERT	—	Edición por inserción (☞ p. 44)
<b>7</b> START/STOP	Funciona de la misma forma que el botón de inicio/parada de grabación de una videocámara.	
<b>8</b> INT. TIME	Disparador automático/lapso de tiempo (☞ p. 43)	—
<b>9</b> REC TIME	Animación/tiempo transcurrido (☞ p. 43)	—
<b>10</b> PAUSE	—	Pausa (☞ p. 35)
<b>11</b> FF	Retoma (Avance) (☞ p. 18)	Avance/búsqueda progresiva (☞ p. 35)
<b>12</b> A. DUB	—	Copia de audio (☞ p. 45)
<b>13</b> PAUSE IN (Conector de entrada de pausa)	—	☞ p. 40
<b>14</b> MBR SET	—	☞ p. 39
<b>15</b> VISS	Marcación de código índice (☞ p. 43)	—
<b>16</b> VCR CTL	—	☞ p. 39
<b>17</b> R. A. EDIT	—	☞ p. 40

**13** — **17** : RM-V700U exclusivamente

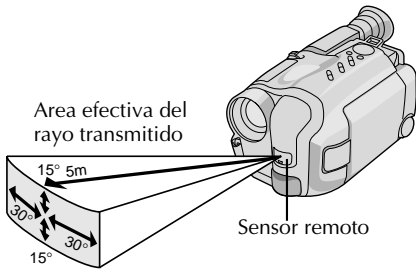

Cuando emplea el mando a distancia, asegúrese de apuntarlo hacia el sensor remoto. La ilustración de arriba muestra el área efectiva aproximada del rayo transmitido para uso en interiores. El rayo transmitido puede ser ineficaz o causar funcionamiento incorrecto al aire libre cuando el sensor remoto está expuesto a la luz solar directa o a una iluminación potente.

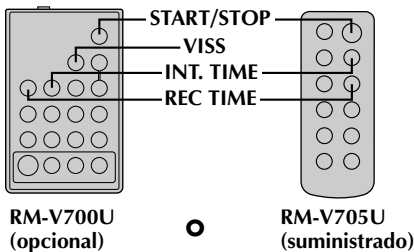
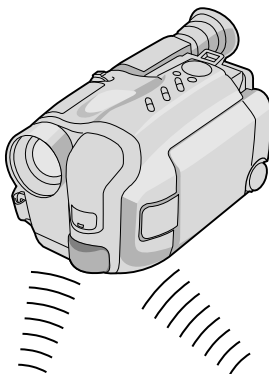
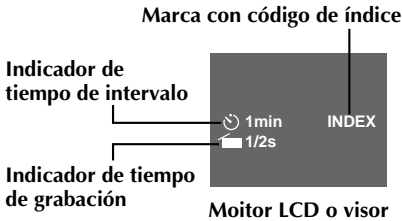

<p><b>FUNCION:</b></p> <p><b>PROPOSITO:</b></p> <p><b>OPERACION:</b></p>	<p><b>Autodisparador, animación y lapso de tiempo</b></p> <p>El mando a distancia le permite activar/desactivar las funciones de temporizador de intervalo y de tiempo de grabación, así como también la pantalla de menú.</p> <p><b>Autodisparador</b></p> <p>1) <b>Activación</b> En lugar de efectuar los pasos de 1 a 3 en la p. 32 ("Autodisparador"), presione <b>INT. TIME</b> en el mando a distancia. Cada vez que presiona <b>INT. TIME</b>, aparecerá el indicador de temporizador de intervalo, cambiando en el orden siguiente: 15s, 30s, 1min, 5min y sin indicación (apagado).</p> <p>2) <b>Desactivación</b> En lugar de ajustar "Interval Timer" en "OFF" en el menú, presione <b>INT. TIME</b> en el mando a distancia, hasta que desaparezca el indicador de temporizador de intervalo.</p> <p><b>Animación</b></p> <p>1) <b>Activación</b> En lugar de efectuar los pasos 1 y 2 en la p. 33 ("Animación"), presione <b>REC TIME</b> en el mando a distancia. Cada vez que presiona <b>REC TIME</b>, aparecerá el indicador de tiempo de grabación, cambiando en el orden siguiente: 1/4s, 1/2s, 1s, 5s y sin indicación (apagado).</p> <p>2) <b>Desactivación</b> En lugar de emplear el menú en el paso 5 de la p. 33, presione <b>REC TIME</b> en el mando a distancia hasta que desaparezca el indicador de tiempo de grabación.</p> <p><b>Lapso de tiempo</b></p> <p>1) <b>Activación</b> En lugar de efectuar los pasos de 1 a 3 en la p. 33 ("Lapso de tiempo"), presione <b>INT. TIME</b> y <b>REC TIME</b> en el mando a distancia. Cada vez que presione <b>INT. TIME</b> aparecerá el indicador del temporizador de intervalo cambiando en el orden siguiente: 15s, 30s, 1min, 5min y sin indicación (apagado). Cada vez que presione <b>REC TIME</b> el indicador de tiempo de grabación cambiará en el orden siguiente: 1/4s, 1/2s, 1s, 5s y sin indicación (apagado).</p> <p>2) <b>Desactivación</b> En lugar de emplear el menú en el paso 5 de la p. 33, presione <b>INT. TIME</b> y <b>REC TIME</b> en el mando a distancia, hasta que desaparezca el indicador.</p> <p><b>NOTA:</b> También refiérase a las p. 32 y 33.</p>
<p><b>FUNCION:</b></p> <p><b>PROPOSITO:</b></p> <p><b>OPERACION:</b></p> <p><b>NOTA:</b></p>	<p><b>Marca con código de índice (RM-V700U exclusivamente)</b></p> <p>Para que usted tenga acceso automático a cualquier punto seleccionado de una grabación.</p> <p>1) Presione <b>VISS</b> una vez para marcar el código de índice. "INDEX" parpadeará en el monitor LCD o en el visor durante el marcado.</p> <p><b>NOTA:</b> Si se presiona <b>VISS</b> con el modo de pausa de grabación activado, la unidad coloca la marca en el punto dónde se presiona el botón de inicio/parada.</p>

COUNTER R/M

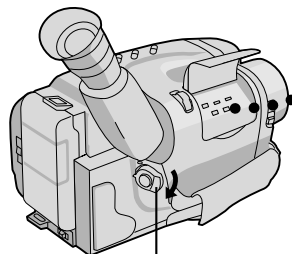
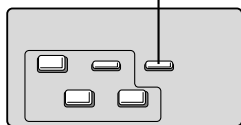

POWER

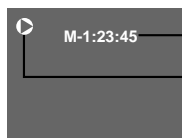

M-1:23:45

Contador de cinta

Indicador de edición por inserción

Monitor LCD o visor

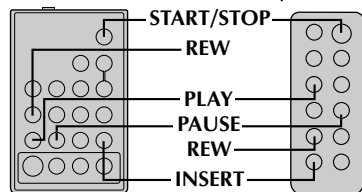
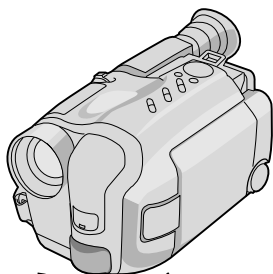
RM-V700U  
(opcional)RM-V705U  
(suministrado)

## Edición por inserción

Usted puede grabar una nueva escena en una cinta previamente grabada, reemplazando una sección de la grabación original con interferencia mínima de imagen en los puntos de inserción y corte. El audio original permanece inalterado.

### NOTA:

Para efectuar el siguiente procedimiento usted necesita un mando a distancia RM-V705U o RM-V700U.

## SELECCION DEL MODO

**1** Coloque el conmutador de alimentación en "PLAY".

## BUSQUEDA DEL PUNTO DE EDICION POR CORTE

**2** Reproduzca la cinta, localice el punto y presione **PAUSE** en la videocámara o en el mando a distancia.

## REPOSICION DEL CONTADOR

**3** Mantenga presionado **COUNTER R/M** durante más de 2 segundos para reposicionar el contador de cinta, luego presiónelo menos de 1 segundo y asegúrese de que aparezca "M" en el monitor LCD o en el visor.

## BUSQUEDA DEL PUNTO DE EDICION POR INSERCIÓN

**4** Presione **REW** para rebobinar la cinta un poco antes que el principio de la escena que usted desea reemplazar, presione **PLAY** para ver la cinta grabada y presione **PAUSE** exactamente en el punto donde debe comenzar la nueva escena.

## ACTIVACION DEL MODO DE EDICION POR INSERCIÓN

**5** Mantenga presionado **INSERT** y presione **PAUSE** al mismo tiempo. El modo de inserción está activado. Cuando la escena a la cual la videocámara está apuntada, aparece en pantalla, vaya al próximo paso.

## INICIO DE LA EDICION POR INSERCIÓN

**6** Presione **inicio/pausa de grabación**. Cuando el contador llega a "0:00:00:", la edición para automáticamente y la videocámara ingresa en el modo de pausa de inserción.

## FIN DE INSERCIÓN DE EDICION

**7** Presione **STOP**.

### NOTAS:

- Cuando realiza la edición por inserción con el monitor LCD completamente abierto, el audio original se escuchará por el altavoz.
- Después de efectuar el paso 5, es posible efectuar la retoma (p. 18).
- La cinta puede parar brevemente antes o después del punto final designado, y podrán aparecer barras de interferencia. Nada de esto indica un defecto de la unidad.
- Solamente se graban las señales de vídeo en el modo de edición por inserto.

Indicador de copia de audio

Moitor LCD o visor

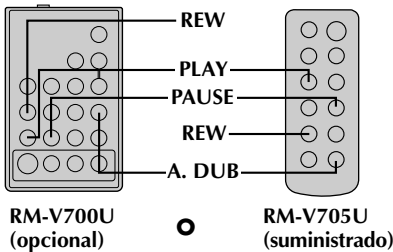
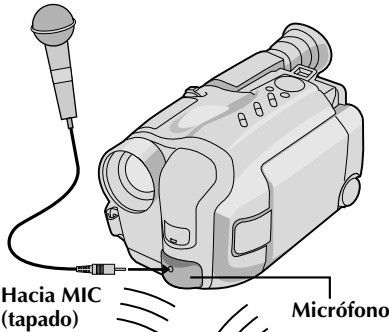
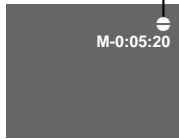

## Copia de audio

Usted puede grabar una nueva pista de sonido en una cinta pregrabada (audio normal exclusivamente).

- \*\* Ejecute los pasos 1, 2 y 3 del procedimiento de edición por inserción (p. 44), antes de continuar.
- El sonido proviene del micrófono incorporado (o del micrófono externo conectado).

### BUSQUEDA DEL PUNTO PARA EDICIÓN POR INSERCIÓN

- 1 Presione **REW** para rebobinar la cinta un poco antes del principio sobre la que usted desea copiar el nuevo audio, presione **PLAY** para ver la cinta grabada y luego presione **PAUSE** exactamente en el punto donde desea que se inicie la copia.

### ACTIVACION DEL MODO DE PAUSA DE COPIA DE AUDIO

- 2 Mantenga presionado **A. DUB** y presione y suelte **PAUSE**.

### INICIO DE LA COPIA DE AUDIO

- 3 Presione **PLAY**. Cuando el contador llegue a "0:00:00", la copia de audio para automáticamente y la videocámara ingresa en el modo de espera de copia de audio.

### FIN DE LA COPIA DE AUDIO

- 4 Presione **STOP**.

## NOTAS:

- No presione **FF** ni **REW** durante la pausa de copia de audio, porque perderá la precisión de los puntos de edición.
- Si el micrófono de la videocámara está demasiado cerca del TV, o si el volumen de éste está demasiado alto, podrán haber silbidos.

## NOTAS (para la edición por inserción y copia de audio):

- La edición por inserción y la copia de audio pueden no funcionar correctamente si la cinta contiene segmentos sin grabar, o si la velocidad de grabación fue modificada durante la grabación original.
- Para editar/copiar en una cinta sin la lengüeta de protección de grabación, cubra el orificio con cinta adhesiva.
- No presione **STOP** durante la edición por inserción ni durante la copia de audio, porque perderá la precisión de los puntos de edición.
- Durante la edición por inserción y la copia de audio, o cuando inserta una pausa o con el modo de espera de copia de audio activados, el contador puede pasarse levemente del punto "0:00:00". Sin embargo, la grabación se detendrá exactamente en 0:00:00.

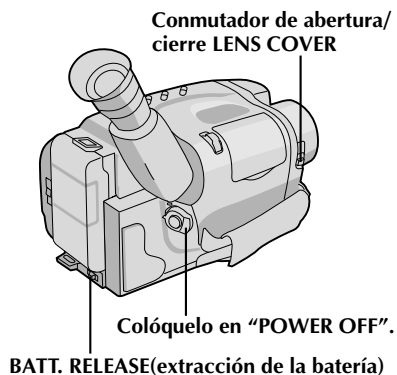

## Después de usar

- 1 Coloque el conmutador de alimentación en POWER OFF para desconectar la videocámara.
- 2 Presione EJECT para abrir el portacassette, y extraiga el cassette.
- 3 Cierre y bloquee el portacassette presionando PUSH.
- 4 Cierre y bloquee el monitor LCD.
- 5 Presione BATT. RELEASE para extraer la batería.
- 6 Deslice el conmutador de apertura/cierre LENS COVER para cerrar el cubreobjetivo.

## Limpieza de la videocámara

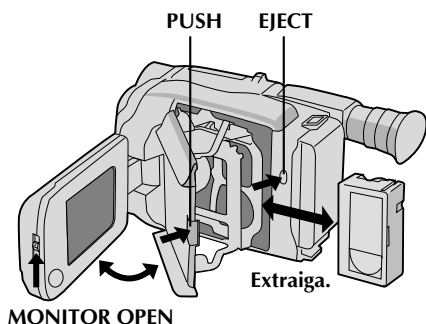

### LIMPIE EL EXTERIOR

- 1 Límpiolo suavemente con un paño suave.

### LIMPIEZA DEL MONITOR LCD

- 2 Deslice MONITOR OPEN para abrir el monitor LCD y límpiolo suavemente con un paño suave. Tome precauciones para no dañar el monitor. Cierre el monitor LCD.

### LIMPIE EL OBJETIVO

- 3 Utilice un cepillo soplador y después límpiolo suavemente con papel para limpieza de objetivos.

### EXTRAIGA EL OCULAR

- 4 Gire el ocular en el sentido contrario a las agujas del reloj y extráigalo.

### LIMPIE EL VISOR

- 5 Límpiolo el polvo utilizando un cepillo soplador.

### RECOLOQUE EL OCULAR

- 6 Alinee las marcas y recolóquelo el ocular girándolo en el sentido de las agujas del reloj.

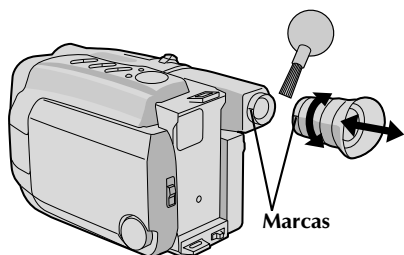

## NOTAS:

- Evite utilizar agentes fuertes de limpieza tales como bencina o alcohol.
- La limpieza debe ser efectuada sólo después de haber extraído el paquete de pilas o de desconectar cualquier otra unidad de alimentación.
- Si se deja el objetivo sucio, puede crecer moho.

SINTOMA	CAUSA/S PROBABLE/S
<b>ALIMENTACION</b>	
No hay corriente.	<ul style="list-style-type: none"> <li>● La batería no ha sido correctamente colocada (☞ p. 8).</li> <li>● La batería no está cargada (☞ p. 8).</li> <li>● La unidad de alimentación no ha sido correctamente conectada (☞ p. 9).</li> </ul>
La alimentación se desconecta y no vuelve a conectarse.	<ul style="list-style-type: none"> <li>● La batería está completamente descargada.</li> <li>● Extraiga el cassette y desconecte la fuente de alimentación, y después de algunos minutos intente conectar la alimentación otra vez. Si no se conecta, consulte con su agente JVC más cercano.</li> </ul>
<b>GRABACION</b>	
Es imposible grabar.	<ul style="list-style-type: none"> <li>● Falta la lengüeta para protección contra borrado de la cinta para grabación. Cubra el orificio con cinta adhesiva. (Algunos cassettes poseen lengüetas deslizantes, en cuyo caso es necesario verificar las posiciones de las mismas).</li> </ul>
No se inicia la grabación.	<ul style="list-style-type: none"> <li>● El conmutador de alimentación de la videocámara no ha sido colocado en "CAMERA" (☞ p. 15).</li> </ul>
<b>REPRODUCCION</b>	
La cinta es transportada pero no se reproduce la imagen.	<ul style="list-style-type: none"> <li>● El TV no ha sido colocado en el modo VIDEO.</li> <li>● Si se utiliza la conexión de A/V, el conmutador VIDEO/TV del TV no ha sido colocado en VIDEO.</li> <li>● La unidad RF no ha sido sintonizada en el canal correcto.</li> </ul>
En la imagen reproducida aparecen barras de interferencia.	<ul style="list-style-type: none"> <li>● No se ha efectuado el seguimiento manual (Tracking) (☞ p. 35).</li> </ul>
La imagen reproducida es borrosa o interrumpida.	<ul style="list-style-type: none"> <li>● Las cabezas de video están sucias o gastadas. Consulte con su agente de JVC más cercano para limpiar o reemplazar las cabezas.</li> </ul>
La indicación del contador es borrosa durante la reproducción de imagen fija.	<ul style="list-style-type: none"> <li>● Esto es normal.</li> </ul>
<b>TRANSPORTE DE LA CINTA</b>	
La cinta para durante el avance rápido o el rebobinado.	<ul style="list-style-type: none"> <li>● Se ha activado la función de memoria del contador (☞ p. 35).</li> </ul>
No se puede ejecutar el avance rápido o el rebobinado.	<ul style="list-style-type: none"> <li>● La cinta está completamente rebobinada en uno de los carretes.</li> </ul>

SINTOMA	CAUSA/S PROBABLE/S
<b>OTROS</b>	
No es posible sacar la cinta.	<ul style="list-style-type: none"> <li>● Se está agotando la carga de la batería.</li> <li>● Si el monitor LCD no está abierto a más de 45 grados, el interruptor EJECT no funciona.</li> </ul>
Algunas funciones no están disponibles.	<ul style="list-style-type: none"> <li>● El disco de selección PROGRAM AE está colocado en "AUTO LOCK".</li> </ul>
Aparecen líneas blancas verticales cuando se filma un objeto muy brillante.	<ul style="list-style-type: none"> <li>● Esto ocurre algunas veces cuando el contraste entre el fondo y el primer plano es muy grande. Esto no es un defecto de la videocámara.</li> </ul>
Aparecen en el monitor LCD o en el visor puntos brillantes en forma de cristal.	<ul style="list-style-type: none"> <li>● Luz solar entra directamente en el objetivo. Este no es un defecto de la videocámara.</li> </ul>
La parte trasera del monitor LCD está caliente.	<ul style="list-style-type: none"> <li>● La luz empleada para iluminar el monitor LCD hace que se caliente. Cierre el monitor LCD para apagarlo o coloque el conmutador de alimentación en OFF, para que la unidad se enfríe.</li> </ul>
Hay puntos brillantes en color en todo el monitor LCD.	<ul style="list-style-type: none"> <li>● Esto es una característica del LCD (monitor de cristal líquido), y no se debe a ningún defecto de la unidad.</li> </ul>
Los indicadores y el color de la imagen en el monitor LCD no son claros.	<ul style="list-style-type: none"> <li>● Esto puede ocurrir cuando se presiona la superficie o el borde del monitor LCD.</li> </ul>
El monitor LCD, el visor y el objetivo se han ensuciado (ej.: huellas digitales).	<ul style="list-style-type: none"> <li>● Límpielos suavemente con un paño suave. Limpie gentilmente el monitor LCD en forma semicircular, ya que el frotarlo con fuerza difunde la mancha que no saldrá fácilmente.</li> </ul>
La imagen aparece borrosa en el modo de revisión rápida o retoma.	<ul style="list-style-type: none"> <li>● Esto es normal mientras graba en el modo EP. Es posible que haya algo de interferencia mientras graba en el modo SP (☞ p. 12).</li> </ul>
El moitor LCD o el visor indica un número de error (ej.E03)	<ul style="list-style-type: none"> <li>● Desconecte la alimentación de la videocámara, y desconecte la fuente de alimentación. Después de transcurridos unos pocos minutos intente conectarla otra vez. Si el número de error aparece en el monitor LCD o en el visor, consulte a su agente JVC más cercano.</li> </ul>
La imagen está desenfocada.	<ul style="list-style-type: none"> <li>● Es necesario ajustar la dioptria (☞ p. 10).</li> <li>● La escena que está siendo filmada afecta adversamente el enfoque automático (☞ p. 22).</li> </ul>
El título del generador de caracteres y las indicaciones de la fecha y hora se borran del monitor LCD o del visor.	<ul style="list-style-type: none"> <li>● Si usted desconecta la fuente de alimentación mientras la videocámara está activada, se borrarán todos los ajustes y selecciones. Asegúrese de desconectar la alimentación de la videocámara antes de desconectar la fuente de alimentación.</li> </ul>
La indicación/grabación de fecha y hora es incorrecta.	<ul style="list-style-type: none"> <li>● Si usted no ha efectuado el ajuste de fecha/hora (☞ p. 11), las mismas no son correctamente indicadas ni grabadas. Asegúrese de ajustar la fecha y la hora.</li> </ul>
Aunque el cubreobjetivo esté abierto, la advertencia de cubreobjetivo parpadea.	<ul style="list-style-type: none"> <li>● La indicación de advertencia de cubreobjetivo puede parpadear cuando se usa la videocámara en áreas oscuras, independientemente de la posición del cubreobjetivo.</li> </ul>

La videocámara es un mecanismo controlado por un microcomputador. El ruido y la interferencia externa (proveniente de un TV, radio, etc.), puede evitar que funcione correctamente. En tales casos, primero desconecte la unidad de alimentación de la videocámara (batería, adaptador de CA/cargador de batería, etc.), y la pila del reloj, luego vuelva a conectarla y proceda normalmente desde el principio.



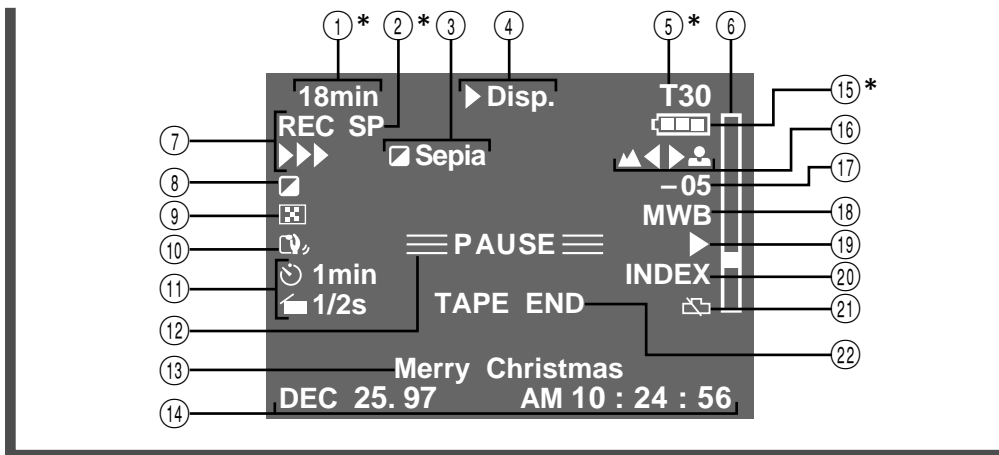







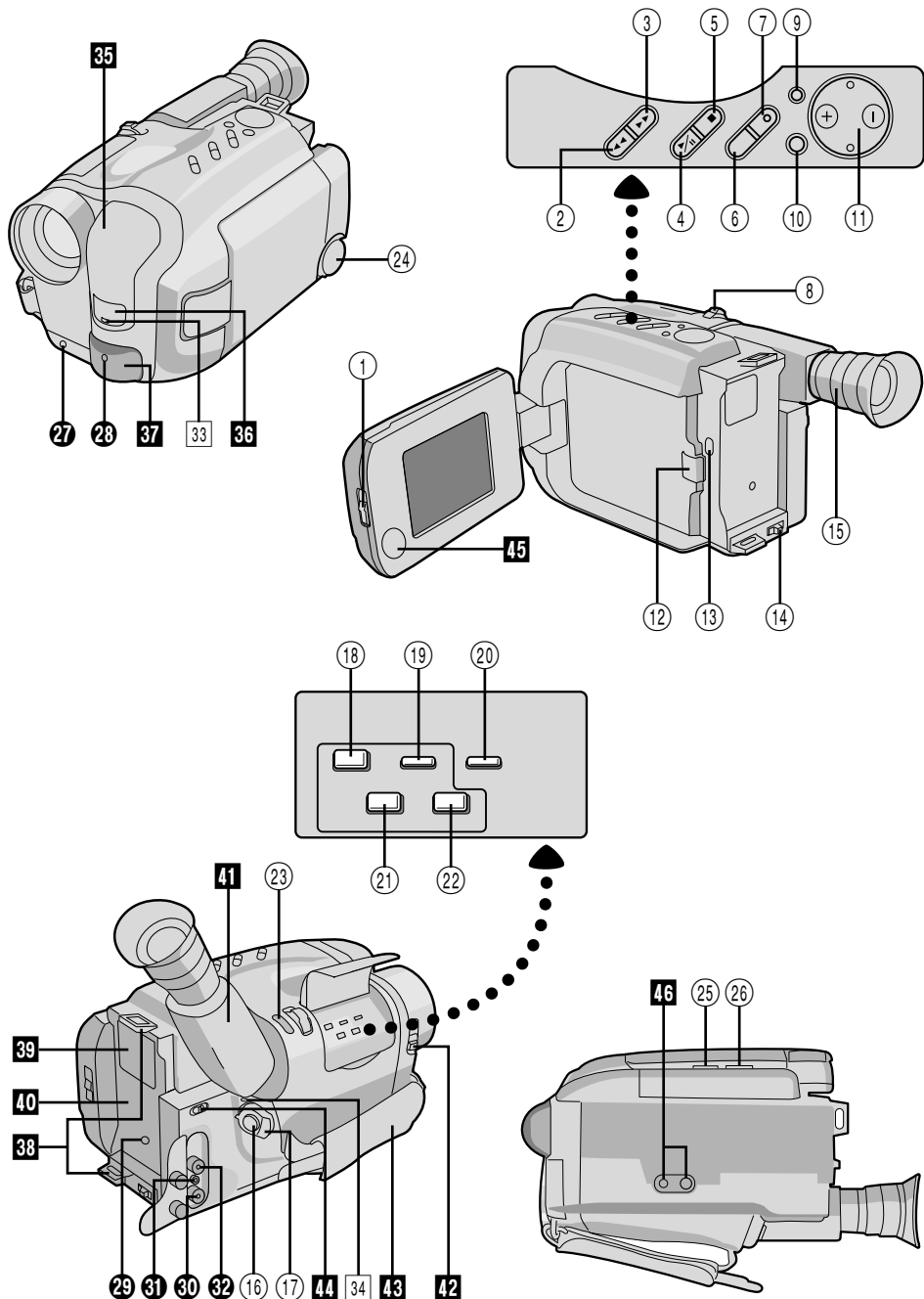



























## Indicaciones del monitor LCD o del visor

- ① \* Advertencia de cassette/tiempo de cinta restante ..... p. 15  
Si no hay un cassette insertado: La indicación de cassette ( ) destellea. Cuando la lengüeta de protección de borrado no está en la posición que permite la grabación: Se enciende la indicación de cassette ( ). De lo contrario, la unidad indicará el tiempo de cinta restante. (Cuando se coloca el conmutador de alimentación en "PLAY" y hay una cinta colocada, la marca del cassette ( ) aparece indicada independientemente de la posición de la lengüeta de protección contra borrado).
- ② \* Indicador del modo de grabación (SP/EP) ..... p. 12
- ③, ⑧ Indicador de programa AE ..... p. 20  
Indicado en ③ durante 1 segundo aprox., cuando se conmuta el disco selector de PROGRAM AE de una posición a otra. Luego solo el indicador permanece en ⑧.
- ③, ⑨ Indicador de espera de fundido/reemplazo de imagen ..... p. 25  
Indicado en ③ durante 2 segundos aprox. cuando se conmuta fundido/reemplazo de imagen de una función a otra presionando el botón SET. Luego solo el indicador permanece en ⑨.
- ④ Indicación de la función de manejo de programa ..... p. 25  
Aparece cuando coloca el disco de selección PROGRAM AE en cualquier posición exceptuando AUTO LOCK.
- ⑤ \* Indicador de duración de la cinta ..... p. 12
- ⑥ Indicador de nivel de zoom ..... p. 18
- ⑦ Indicador de grabación ..... p. 15
- ⑩ Indicador de estabilización de imagen ..... p. 24
- ⑪ Indicador de tiempo de intervalo/grabación ..... p. 32
- ⑫ • Indicador de grabación en espera ..... p. 15  
• Advertencia del cubreobjetivo: LENS COVER ..... p. 15
- ⑬ Indicación de título instantáneo ..... p. 26
- ⑭ Indicación de caracteres de fecha/hora .. p. 28
- ⑮ \* Indicación de carga restante de la batería  
Cambia como sigue de acuerdo al nivel de carga restante en la batería:  
"■■■■-■■■■-■■■■-■■■■". Cuando la carga está casi agotada, el indicador parpadea y luego la unidad se desconecta. Reemplace la batería por una completamente cargada.  
(Nota: El símbolo contiene 3 cuadrados negros —■■■■— lo cual no significa que la batería esté completamente cargada.)
- ⑯ Indicador de enfoque ..... p. 22
- ⑰ Indicador de nivel de exposición ..... p. 24
- ⑱ Indicador de modo de balance del blanco ..... p. 29
- ⑲ Indicación para cambio de ajustes del menú ..... p. 30
- ⑳ Marcación de código índice ..... p. 43
- ㉑ Alarma del reloj  
Una vez que se conecta la alimentación, y la indicación parpadea durante 10 segundos aproximadamente, efectúe los ajustes de fecha y hora (p. 11). Después de completar el ajuste, desconecte la alimentación y la fuente de alimentación de la unidad y el indicador parpadea, ello indica que la pila (litio) del reloj no está colocada o que está descargada. Coloque o reemplace la pila agotada por una nueva (p. 10).
- ㉒ • Indicación de fin de cinta: TAPE END .. p. 15  
Aparece cuando la cinta llega a su fin durante la reproducción, grabación o avance rápido.  
• Advertencia de condensación: Cuando aparezca esta indicación todas las funciones quedan inhabilitadas. Desconecte la alimentación de la unidad (sin extraer la fuente de alimentación), durante unas pocas horas y cuando la conecte otra vez la indicación deberá haber desaparecido.







\* : Durante la grabación el presionar DISPLAY le permite borrar las indicaciones en pantalla marcadas con un \*.



## Controles

- ① Conmutador MONITOR OPEN .....  p. 16
- ② Botón de rebobinado [REW] .....  p. 34  
Botón de retoma en retroceso  
[revisión rápida] [RETAKE R] .....  p. 18
- ③ Botón de avance rápido [FF] .....  p. 34  
Botón de retoma en avance  
[RETAKE F] .....  p. 18
- ④ Botón de reproducción/pausa  
[PLAY/PAUSE] .....  p. 34
- ⑤ Botón de parada [STOP] .....  p. 34
- ⑥ Botón de selección [SEL.] .....  p. 25
- ⑦ Botón de ajuste [SET] .....  p. 25
- ⑧ Palanca del zoom motorizado .....  p. 18
- ⑨ Botón DISPLAY .....  p. 15
- ⑩ Botón del menú [MENU] .....  p. 30
- ⑪ Control de múltiples funciones
  - Exposición +/- .....  p. 24
  - Enfoque FAR/NEAR .....  p. 22
  - Cambio de ajuste de menú .....  p. 30
  - Seguimiento +/- .....  p. 35
- ⑫ Botón PUSH .....  p. 13
- ⑬ Conmutador de expulsión [EJECT] .....  p. 13
- ⑭ Conmutador de desenganche de la batería [BATT. RELEASE] .....  p. 8
- ⑮ Control de ajuste de dioptría .....  p. 10
- ⑯ Botón de inicio/parada de grabación ...  p. 15
- ⑰ Conmutador de alimentación [POWER] .....  p.15, 34
- ⑱ Selector de modo de grabación SP-EP .....  p. 12  
Botón de cancelación de montaje aleatorio [R.A. EDIT CANCEL] .....  p. 40
- ⑲ Botón de entrada/salida para edición por montaje aleatorio [R.A. EDIT IN/OUT] .....  p. 40
- ⑳ Selector de duración de cinta [T20•30•40] .....  p. 12  
Botón de reposición [COUNTER R]/memoria de contador [COUNTER M] .....  p. 35
- ㉑ Botón de edición [EDIT] .....  p. 41
- ㉒ Botón de edición de montaje aleatorio [R.A. EDIT] .....  p. 40
- ㉓ Botón de estabilización de imagen [PICTURE STABILIZER] .....  p. 24
- ㉔ Disco de selección PROGRAM AE .....  p. 20
- ㉕ Mando BRIGHT .....  p. 34
- ㉖ Mando VOLUME .....  p. 34













## Conectores

- ㉗ Terminal J (Conector JLIP (Protocolo de Interconexión de Nivel conjunto)) (Ubicado debajo de la cubierta del jack)
    - Conecte el cable de edición para efectuar la edición por montaje aleatorio ( p. 40).
    - Es utilizado para conectar la videocámara a un ordenador personal.  
Para más detalles, consulte a su agente más cercano de JVC.
  - ㉘ Jack MIC externo (tapado) .....  p. 45
  - ㉙ Jack DC IN .....  p. 9
- Los jacks ㉚ a ㉜ están ubicados debajo de la cubierta del jack.
- ㉚ Jack de salida VIDEO .....  p. 36
  - ㉛ Jack RF DC OUT .....  p. 36
  - ㉜ Jack de salida AUDIO .....  p. 36

## Indicadores

- ㉝ Lámpara testigo .....  p. 15
- ㉞ Indicación de alimentación conectada .....  p. 15

## Otras Partes

- ㉟ Foco de video .....  p. 19
- ㊱ • Sensor de cámara  
Tome precauciones para no cubrir esta área: aquí se encuentra incorporado el sensor necesario para filmación.
  - Sensor remoto .....  p. 43
- ㊲ Micrófono .....  p. 45
- ㊳ Ojales de la correa para el hombro ....  p. 14
- ㊴ Compartimiento de la pila del reloj ....  p. 10
- ㊵ Montaje de la batería .....  p. 8
- ㊶ Visor electrónico .....  p. 10
- ㊷ Conmutador del cubreobjetivo [LENS COVER] .....  p. 15
- ㊸ Correa de empuñadura .....  p. 14
- ㊹ Selector de funcionamiento del foco [LIGHT OFF/AUTO/ON] .....  p. 19
- ㊺ Altavoz .....  p. 34
- ㊻ Zócalo de fijación del trípode .....  p. 14

**A**

Accesorios suministrados .....	p. 6
Adaptador/cargador de CA .....	p. 8
Adaptador de cassette .....	p. 37
Ajuste de la longitud de la cinta .....	p. 12
Ajuste de la dioptría .....	p. 10
Ajuste de la empuñadura .....	p. 14
Ajuste del balance del blanco .....	p. 29
Ajuste del modo de grabación .....	p. 12
Ajuste del visor .....	p. 10
Ajustes de fecha y hora .....	p. 11
Animación .....	p. 33 y 43
Aparición y desaparición gradual de la imagen .....	p. 25
Avanzar rápidamente la cinta .....	p. 34

**B**

Batería .....	p. 8 y 53
Batería de automóvil .....	p. 9
Bloqueo de enfoque .....	p. 22
Búsqueda rápida .....	p. 35

**C**

Carga de la batería .....	p. 8
Colocación de la correa para el hombro .....	p. 14
Conexión con un VCR y una TV .....	p. 36
Contador de cinta .....	p. 34
Contenido .....	p. 7
Control de exposición .....	p. 24
Copia de audio .....	p. 45
Copia de cintas .....	p. 38

**D**

Descarga de la batería .....	p. 8
Disparador automático .....	p. 32, 43

**E**

Edición por inserción .....	p. 44
Edición por montaje aleatorio [Edición R. A.] .....	p. 38 a 41
Enfoque automático .....	p. 22
Enfoque manual .....	p. 23
Especificaciones .....	p. 55
Espera de grabación .....	p. 15
Extracción del cassette .....	p. 13

**F**

Foco de video .....	p. 19
---------------------	-------

**G**

Generador de caracteres .....	p. 27
Grabación .....	p. 15
Grabación automática de la fecha .....	p. 28
Grabación, funciones avanzadas .....	p. 20 a 33
Grabación, inicio/parada .....	p. 15

**I**

Iluminar la imagen .....	p. 24
Indicaciones en el monitor LCD o en el visor .....	p. 49
Indicador de carga .....	p. 9
Inserción de fecha hora, y caracteres .....	p. 28
Inserción del cassette .....	p. 13

**L**

Lapso de tiempo .....	p. 33 y 43
-----------------------	------------

**M**

Mando a distancia .....	p. 42
Memoria de contador .....	p. 35
Modo de atardecer .....	p. 21
Modo de bloqueo de modo automático .....	p. 20
Modo pantalla ancha .....	p. 26
Modo de deportes .....	p. 21
Modo de desactivación del modo automático .....	p. 20
Modo de efecto ND .....	p. 20
Modo de filtro electrónico de niebla .....	p. 20
Modo de obturador con alta velocidad .....	p. 21
Modo de sepia .....	p. 21
Montaje del trípode .....	p. 14

**O**

Oscurer la imagen .....	p. 24
-------------------------	-------

**P**

Pila (litio) del reloj .....	p. 10 y 42
Programa AE con efectos especiales .....	p. 20
Protección contra borrado .....	p. 13

**R**

Rebobinar la cinta .....	p. 34
Reproducción .....	p. 34
Reproducción de la imagen fija .....	p. 35
Retoma .....	p. 18
Revisión rápida .....	p. 18

**T**

Títulos instantáneos .....	p. 26
----------------------------	-------

**Z**

Zoom .....	p. 18
------------	-------

## PELIGRO:

### Foco de video

- El foco de video y la lámpara se calientan muchísimo. No la toque mientras está encendida ni inmediatamente después de apagarla para evitar quemaduras graves.
- No coloque la videocámara en el estuche inmediatamente después de utilizar el foco de video ya que éste está extremadamente caliente.
- Cuando utilice este foco, mantenga una distancia de unos 30 cm. entre él y la gente u objetos.
- No lo utilice cerca de materiales inflamables o explosivos.
- Para reemplazar la bombilla le recomendamos que consulte con su agente de JVC más cercano.

### Cuando utilice el Adaptador/Cargador de C.A. en otras áreas que no sean los EE. UU.

- El Adaptador/Cargador de C.A. posee selección automática de voltaje de C.A. que va de 110 a 240 V.

### UTILIZACION DEL ENCHUFE ADAPTADOR DE C.A. RESIDENCIAL

Si conecta el cordón eléctrico en un enchufe de C.A. que pertenezca al Estándar Nacional Americano del tipo serie C73, utilice un adaptador de C.A. llamado "Siemens Plug", como el mostrado. Para obtener este enchufe adaptador de C.A. consulte al agente de JVC más cercano.

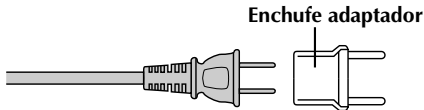

## Precauciones generales para las pilas

- Cuando el C-P6U o el C-P7U (adaptador de cassette), no funcione correctamente aunque se utilicen como se indica, es porque las pilas están agotadas. Reemplácelas por unas nuevas.
- Utilice las siguientes pilas exclusivamente:  
C-P6U ó C-P7U ..... tamaño AA (R6)

Por favor tome nota de las siguientes normas para el uso de las pilas. Cuando se las usa incorrectamente las mismas pueden tener fugas o explotar.

1. Al reemplazar la pila refiérase a las instrucciones.
2. **No** exponga las pilas al calor excesivo ya que pueden tener fugas o explotar.
3. **No** arroje las pilas al fuego.
4. Extraiga las pilas de la unidad si la va a almacenar durante un largo período para evitar que las pilas tengan fugas lo cual puede causar fallos.

## Baterías

La batería suministrada contiene pilas de níquel - cadmio. Antes de utilizar la batería suministrada o una batería opcional, asegúrese de leer las siguientes precauciones:

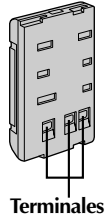

Terminales

### 1. Para evitar peligro:

- .... **No** las queme.
- .... **No** cortocircuite los terminales.
- .... **No** las modifique ni las desarme.
- .... Utilice sólo los cargadores especificados.

### 2. Utilice sólo los cargadores especificados.

- .... **No** las exponga a choques innecesarios.
- .... Evite cargarlas repetidamente sin descargarlas completamente.
- .... Cámbielas en un ambiente dónde las temperaturas estén dentro de las tolerancias mostradas en la tabla de abajo. Estas baterías son de tipo reacción química, el frío impide la reacción química, al mismo tiempo que el calor puede impedir la recarga.
- .... Almacénelas en un lugar fresco y seco. La exposición prolongada a altas temperaturas aumentará la descarga natural y acortará la vida de servicio.
- .... Evite almacenar las pilas descargadas durante un tiempo prolongado.
- .... Extraígalas del cargador o unidad de alimentación cuando no las utilice, ya que algunas máquinas consumen corriente aunque estén desconectadas.

### 3. Para evitar daños a la videocámara:

- .... Reemplace la batería cuando empiecen a producir menos tiempo de grabación por carga.

## NOTA:

*Es normal que la batería se caliente después de cargarlo o utilizarlo.*

Límites de temperatura

Carga .....	10° a 35° C
Operación .....	0° a 40° C
Almacenado .....	-10° a 30° C

## NOTAS:

- *El tiempo de recarga está basado en una temperatura ambiente de 20° C.*
- *Cuanto más baja sea la temperatura, más tiempo durará la recarga.*

## Cassettes

Para utilizar y almacenar correctamente los cassettes, asegúrese de leer las siguientes precauciones:

### 1. Durante el uso:

- ..... Asegúrese de que el cassette tenga la marca VHS-C.
- ..... La grabación sobre cintas pregrabadas borra automáticamente el video previamente grabado y las señales de audio.
- ..... Asegúrese de que el cassette esté colocado correctamente al insertarlo.
- ..... No coloque y extraiga el cassette repetidamente sin permitir que la cinta gire un poco. Esto afloja la cinta y puede causar en daños.
- ..... No abra la cubierta frontal de la cinta. Esto expone la misma a las huellas digitales y al polvo.

### 2. Almacene los cassettes:

- ..... Lejos de calentadores u otras fuentes de calor.
- ..... Fuera de la luz directa del sol.
- ..... Dónde no queden expuestos a choques y vibraciones innecesarios.
- ..... Dónde no queden expuestos a fuertes campos magnéticos (tales como los generados por motores, transformadores o imanes).
- ..... Verticalmente, en sus cajas originales.

## Unidad principal

### 1. Por seguridad, NO . . .

- ..... Abra el chasis de la videocámara.
- ..... Desarme o modifique la unidad.
- ..... Ponga los terminales de la batería en cortocircuito. Consérvelo lejos de objetos metálicos cuando no lo está utilizando.
- ..... Permita que entren en la unidad elementos inflamables, agua u objetos metálicos.
- ..... Extraiga la batería ni la desconecte de la unidad de alimentación mientras la alimentación está conectada.
- ..... Deje la batería colocada cuando no está utilizando la videocámara.

### 2. Evite utilizar la unidad . . .

- ..... En lugares sujetos a excesiva humedad o polvo.
- ..... En lugares con hollín o vapor tales como lugares cercanos a una cocina.
- ..... En lugares sujetos a choques o vibración excesivos.
- ..... Cerca de un aparato de televisión.
- ..... Cerca de aparatos que generen fuertes campos magnéticos o eléctricos (altavoces, antenas de transmisión, etc.).
- ..... En lugares sujetos a temperaturas extremadamente altas (más de 40° C), o extremadamente bajas (menos de 0° C).

### 3. NO DEJE la unidad:

- ..... En lugares con más de 50° C.
- ..... En lugares donde la humedad es extremadamente baja (menos del 35%), o extremadamente alta (más del 80%).
- ..... Expuesta a la luz directa del sol.
- ..... En un automóvil cerrado en verano.
- ..... Cerca de un calentador.

### 4. Para proteger la unidad NO:

- ..... Permita que se humedezca.
- ..... Deje caer la unidad ni la golpee con objetos duros.
- ..... La esponja a choques o vibración excesiva durante el transporte.
- ..... Mantenga el objetivo apuntado a objetos extremadamente brillantes durante largos períodos.
- ..... Apunte el ocular del visor hacia el sol.
- ..... La transporte sosteniéndola por el monitor LCD o por el visor. Asegúrese de sostener la unidad principal con ambas manos o por la empuñadura.
- ..... La balancee excesivamente cuando utiliza la correa para el hombro.

### 5. Esta videocámara se caracteriza por un limpiador de cabezas incorporado que limpia las mismas automáticamente y el tambor de cabezas cuando se coloca y se extrae un cassette. Si las cabezas se ensucian y causan borrosidad o interrupción de la imagen reproducida, consulte con su agente JVC más cercano.

## Monitor LCD

### 1. Para evitar daños al monitor LCD:

- ..... No lo presione fuertemente ni lo golpee.
- ..... Coloque la cámara de video con el monitor LCD en la parte de abajo.

### 2. Para prolongar la vida de servicio:

- ..... Evite frotarlo con un paño áspero.

### 3. Tome precauciones con los siguientes fenómenos para empleo del monitor LCD. Estas no son fallas:

- Mientras usa la cámara de video, es posible que se caliente la superficie alrededor del monitor LCD y/o la parte trasera del mismo.
- Si deja la alimentación conectada durante largo tiempo, la superficie alrededor del monitor LCD puede calentarse.



### Acerca de la condensación de humedad . . .

- Usted habrá observado que al verter un líquido frío en un vaso se forman gotas de agua en la superficie externa del mismo. Este es el mismo fenómeno que ocurre en el tambor de cabezas de la videocámara cuando se la traslada desde un lugar fresco a uno caliente, habiendo humedad excesiva o en un lugar sujeto directamente al aire frío proveniente de un acondicionador de aire.
- La humedad en el tambor de cabezas puede producir graves daños en la cinta de video y también puede ocasionar daños internos en la videocámara.

### Fallos graves

Si ocurre un fallo, deje de usar la unidad inmediatamente y consulte a su agente local de JVC.

## GENERALIDADES

Formato	: Norma NTSC VHS
Alimentación	: 6 V  CC
Consumo de energía	
Monitor LCD desconectado/visor conectado	: 6,7 W
Monitor LCD conectado/visor desconectado	: 7,4 W
Foco de video	: 3 W
Sistema de señales	: Tipo NTSC
Sistema de registro de video	
Luminancia	: Registro por FM
Color	: Registro directo por subportadora convertida Según la norma VHS
Cassette	: Videocassette 
Velocidad de la cinta	
SP	: 33,35 mm/s
EP	: 11,12 mm/s
Tiempo máx. de grabación	
SP	: 40 minutos
EP	: 120 minutos (con un cassette TC-40)
Temperatura de funcionamiento	: 0° C a +40° C
Margen de humedad para funcionamiento	: 35% a 80%
Temperatura de almacenamiento	: -20° C a +50° C
Peso	: Aprox. 1030 g
Dimensiones	: 118 (An) x 115 (Al) x 218 (D) mm

## CAMARA

Captación	: CCD formato de 1/4" pulg
Objetivo	: F1,6 f= 3,8 a 68,4 mm, objetivo zoom motorizado de diafragma automático y 18:1 con control de macro, diámetro del filtro 46 mm
Visor	: Electrónico con LCD en color de 0,55" pulg
Ajuste del balance del blanco	: Automático/manual

## MONITOR LCD

Tamaño	: 4" medidas diagonalmente
Sistema LCD	: Sistema de matriz activa LCD/TFT



## VIDEO

Salida	: 1 Vp-p, 75 Ω, no equilibrada (via conector de salida de VIDEO)
--------	--

## AUDIO

Salida	: -8 dB, 1 kΩ (via conector de salida de AUDIO)
Altavoz	: Redondo de 20 mm x 1 monofónico
Jack del micrófono externo	: -68 dB, alta impedancia desequilibrada con 3,5 Ø (MONO)

## ESPECIFICACIONES DEL ADAPTADOR/CARGADOR DE CA (AA-V11EG)

Alimentación	: 110 a 240 V de CA, 50/60 Hz
Consumo	: 23 W
Salida	: CC 8,5 V  , 1,3 A (carga) CC 6,3 V  , 1,8 A (cámara)
Sistema de carga	: Corriente constante, detección de cresta, temporizador
Dimensiones	: 150 (An) x 42 (Al) x 68 (Pr) mm
Peso	: Aprox. 350 g

## ESPECIFICACIONES DEL ADAPTADOR DE CASSETTE (C-P7U)

Dimensiones	: 188 (An) x 25 (Al) x 104 (Pr) mm
Peso	: Aprox. 240 g
Accesorio	: 1 pila "AA (R6)"

## Accesorios suministrados ..... p. 6

### Accesorios opcionales

- Baterías BN-V12U, BN-V22U, BN-V25U
- Cargador de batería de automóvil BH-V3U
- Unidad de radiofrecuencia RF-V5U
- VHS Compacto (cassettes VHS-C) TC-40/30/20
- Bolso CB-V7U
- Cargador de batería BH-VC10U
- Cordón para batería de automóvil AP-V7U
- Mando a distancia inalámbrico RM-V700U

Algunos accesorios no se encuentran disponibles en ciertas áreas. Por favor consulte a su agente más cercano de JVC antes de comprar los accesorios opcionales.

*Los especificaciones indicadas corresponden al modo SP a menos que se especifique lo contrario. Diseño y especificaciones sujetos a cambio sin previo aviso.*

GR-AXM188UM

**JVC**  
VICTOR COMPANY OF JAPAN, LIMITED